



СМУ-6
ИНВЕСТИЦИИ

РУКОВОДСТВО

ПО ФИРМЕННОМУ СТИЛЮ

СОДЕРЖАНИЕ

РАЗДЕЛ 1. ЗНАК И ЛОГОТИП	3	РАЗДЕЛ 3. ДЕЛОВАЯ ДОКУМЕНТАЦИЯ	19
Фирменный знак	4	Визитная карточка	20
Построение знака	5	Фирменный бланк	24
Логотип	6	Папка для бумаг	25
Построение логотипа	7	Конверт Е65	26
Охранные поля логотипа	8	Конверт С4	28
Использование логотипа	9	Шаблон презентации	29
Использование знака	12	Дисковый носитель	30
		Пакет для документов	31
РАЗДЕЛ 2. ЭЛЕМЕНТЫ СТИЛЯ	13	РАЗДЕЛ 3. БРЕНДИРОВАНИЕ ОБЪЕКТОВ	32
Фирменные цвета	14	Строительная каска	33
Декоративные эффекты и материалы	15	Куртка-ветровка	34
Фирменный паттерн	16	Сувенирная продукция	35
Фоновые изображения	17		
Фирменные шрифты	18		



РАЗДЕЛ 1

ЗНАК И ЛОГОТИП

ПОСТРОЕНИЕ И ВАРИАНТЫ
ИСПОЛЬЗОВАНИЯ

ФИРМЕННЫЙ ЗНАК



Фирменный знак представляет собой стилизованное изображение цифры «6», частично закрашенное диагональными линиями. Отсутствующие элементы исходной формы намечены тонкими короткими штрихами.

Сочетание крупной и лаконичной формы с внутренней динамикой диагональных линий олицетворяет ценности бренда – перфекционизм и развитие.

Благодаря высокому контрасту и геометрической правильности составляющих его форм, фирменный знак может использоваться как в малых размерах, так и в сверхкрупных, в том числе частично.

ПОСТРОЕНИЕ ФИРМЕННОГО ЗНАКА

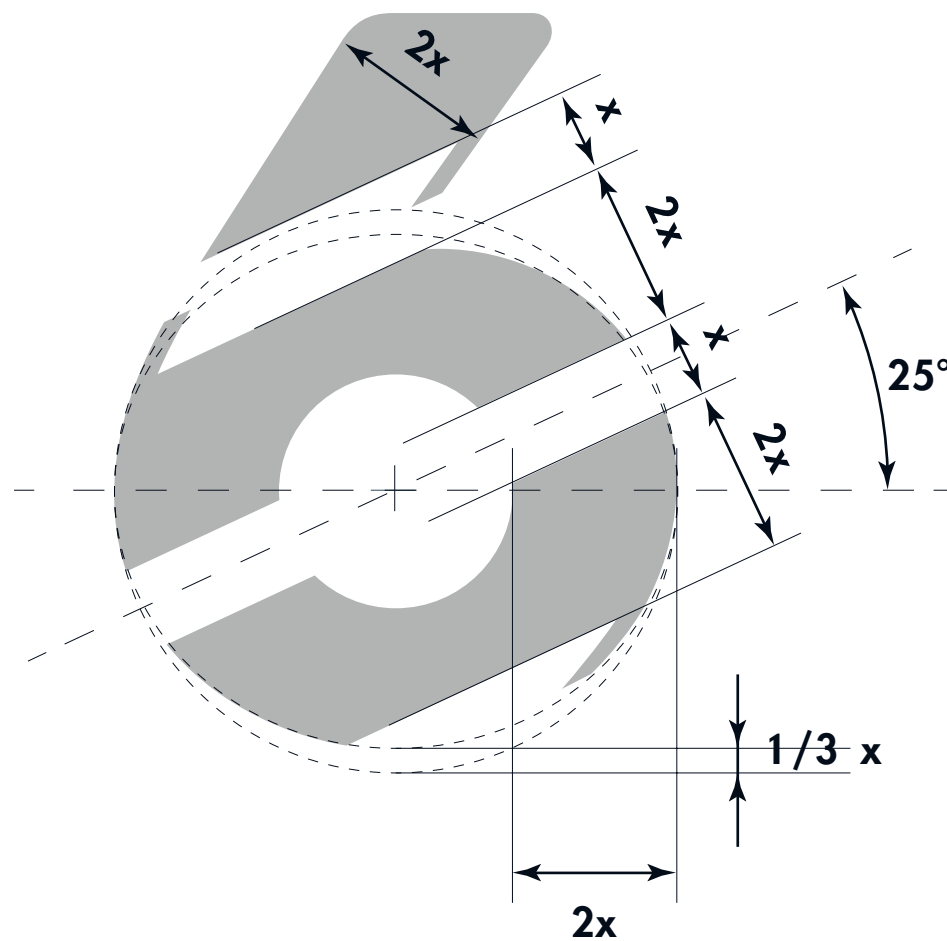

За основу модульной сетки логотипа принята половина ширины штриха исходной литеры «б»

ЛОГОТИП



СМУ-6
ИНВЕСТИЦИИ

Логотип представляет собой комбинацию фирменного знака и шрифтового написания названия компании.

ПОСТРОЕНИЕ ЛОГОТИПА



Для написания названия компании используется шрифт Otenburg. Написание разреженное, трэкинг 0,075em.

Наименование «СМУ-6» выделяется с помощью использования полужирного начертания шрифта, размер кегля строки равен шагу модульной сетки.

Строка «инвестиции» набирается регулярным начертанием шрифта, кегль равен 2/3 шага модульной сетки.

Во всей надписи используются только прописные (заглавные) буквы.

ОХРАННЫЕ ПОЛЯ ЛОГОТИПА

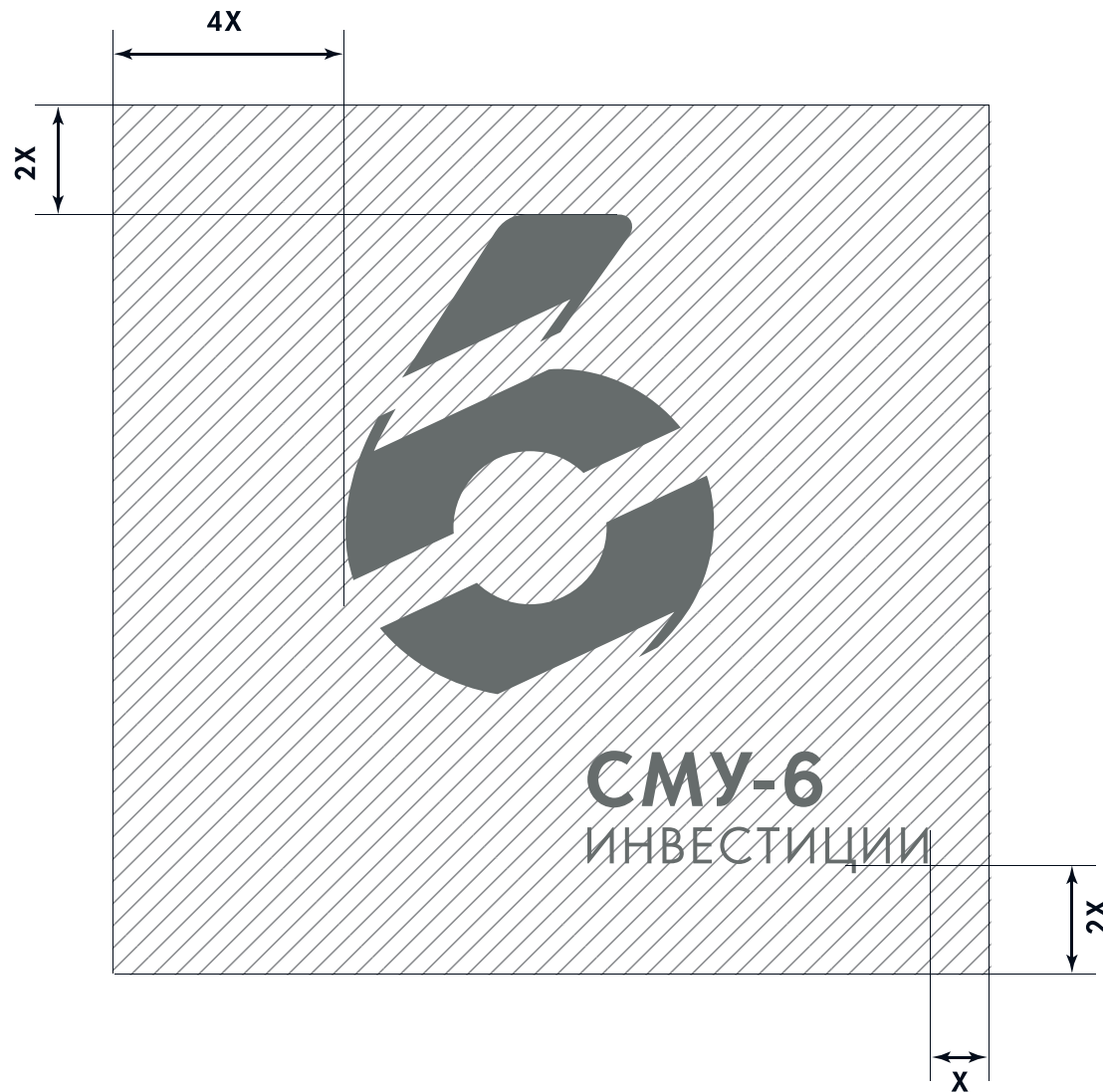

Охранное поле логотипа образовано отступами от его элементов. Размер отступа привязывается к размеру модуля логотипа.

Размещение каких-либо элементов макета в пределах охранного поля логотипа запрещено.

ИСПОЛЬЗОВАНИЕ ЛОГОТИПА

ПРЯМОЕ ОТОБРАЖЕНИЕ



На белом фоне – любым цветом из палитры бренда.



На фирменном светло-сером фоне – черным цветом.



На светлом фотографическом фоне, не содержащим контрастных деталей в охранном поле логотипа – любым цветом из палитры бренда, обеспечивающим достаточный контраст и читаемость логотипа, преимущество следует отдавать фирменному черному цвету.

ИСПОЛЬЗОВАНИЕ ЛОГОТИПА

ИНВЕРСНОЕ ОТОБРАЖЕНИЕ



На фирменном черном фоне – белым или любым цветом из палитры бренда.



На фирменном темно-сером фоне – белым цветом.



На среднем или темном фотографическом фоне, не содержащим контрастных деталей в охранном поле логотипа, – белым цветом.

ИСПОЛЬЗОВАНИЕ ЛОГОТИПА

ЗАПРЕЩЕННЫЕ ВАРИАНТЫ



Запрещается менять шрифт и размер текстовой части логотипа.



Запрещается перемещать текстовую часть относительно знака.

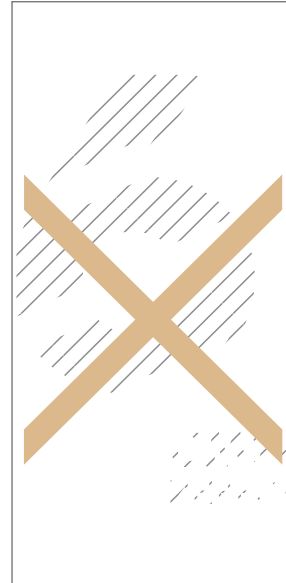

Запрещается заполнять логотип изображением или фирменным паттерном.



Запрещается непропорционально масштабировать логотип или вращать его.



Запрещается накладывать на логотип эффекты, в том числе тень и прозрачность.

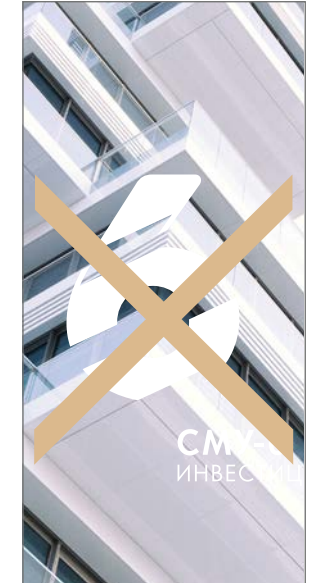

Запрещается размещать логотип на пестром или близком по тону фотографическом фоне.

ИСПОЛЬЗОВАНИЕ ЗНАКА

ДОПОЛНИТЕЛЬНЫЕ РАЗРЕШЕННЫЕ ВАРИАНТЫ

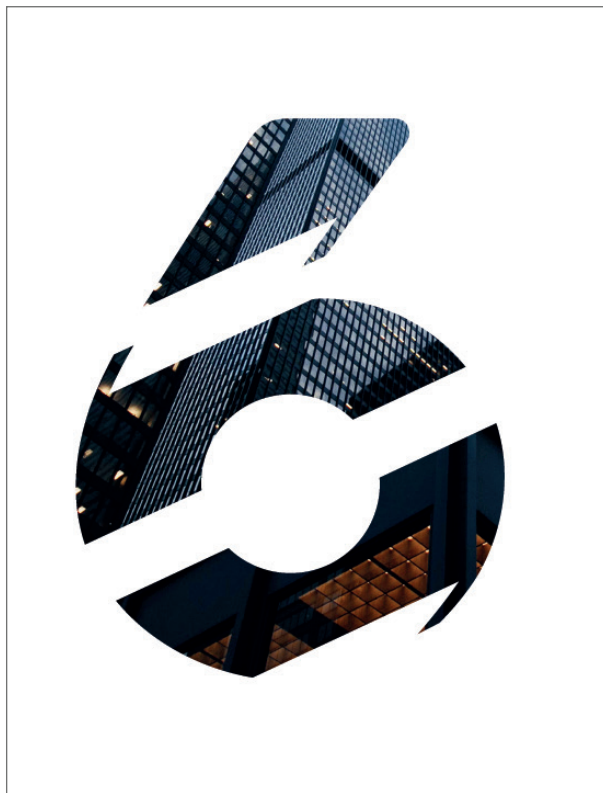

Заполнение фотографическим изображением.



Заполнение фирменным паттерном.

В отличие от логотипа, фирменный знак (без текстовой части) может более свободно использоваться в дизайне.

Разрешается использовать знак сверхкрупно, частично (навывлет), а также заполнять его фирменным паттерном или фотографическим изображением.

Метод и манера использования знака в дизайне не должны вызывать негативных коннотаций с брендом, при частичном размещении знака он должен уверенно считываться как знак бренда «СМУ-6 инвестиции».



РАЗДЕЛ 2

ЭЛЕМЕНТЫ СТИЛЯ

ЦВЕТОВАЯ ПАЛИТРА, ШРИФТЫ И ПАТТЕРНЫ

ЦВЕТОВАЯ ПАЛИТРА БРЕНДА

ОСНОВНЫЕ ЦВЕТА

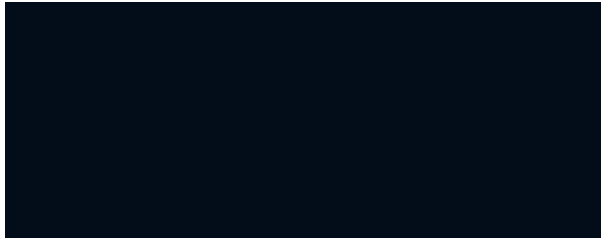

PANTONE BLACK 6 C 2X

CMYK: 64 63 63 100

RGB: 0 0 0



PANTONE 877 C

(СЕРЕБРИСТАЯ МЕТАЛЛИЗИРОВАННАЯ)

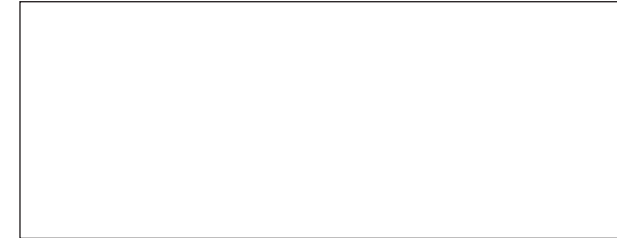

PANTONE WHITE

CMYK: 0 0 0 0

RGB: 255 255 255

ДОПОЛНИТЕЛЬНЫЕ ЦВЕТА



PANTONE 424 C

CMYK: 53 42 42 27

RGB: 113 114 113



PANTONE 421 C

CMYK: 32 24 26 4

RGB: 178 179 178



PANTONE 467 C

CMYK: 16 25 49 4

RGB: 214 186 140

ДЕКОРАТИВНЫЕ ЭФФЕКТЫ И МАТЕРИАЛЫ

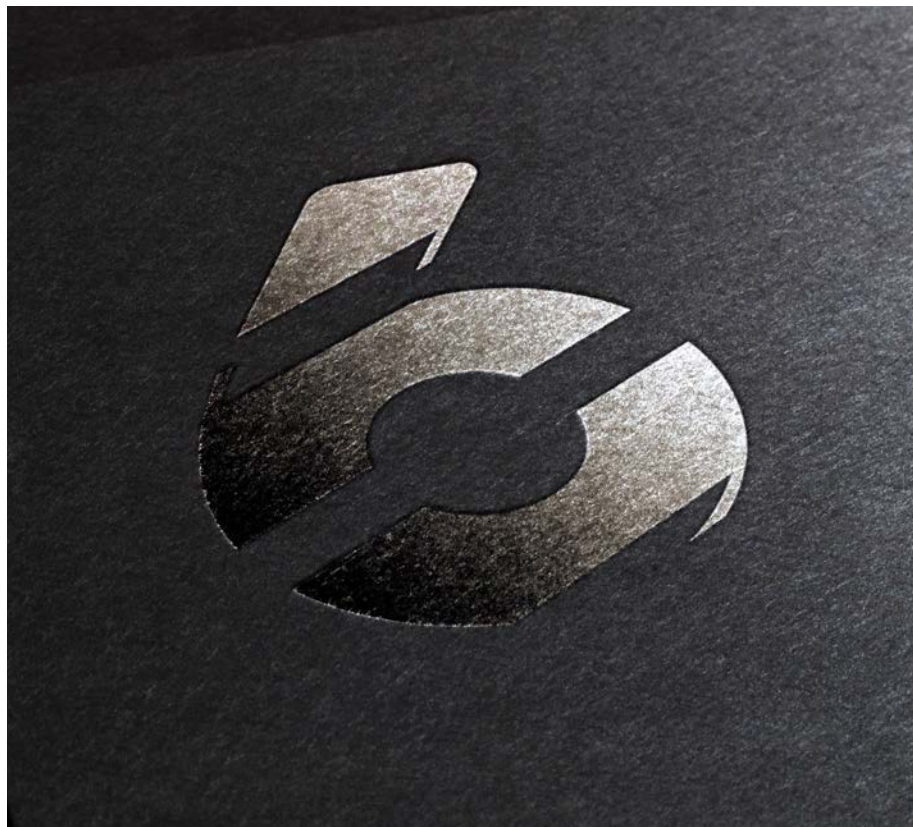

При изготовлении представительской продукции, сувениров, обложек брошюр и прочих случаях, когда нужно добиться большей декоративности и высокого качества исполнения, следует использовать плотную черную бумагу или картон, а для нанесения знака или логотипа следует использовать горячую припечатку фольги теплого серебристого цвета (белое золото).

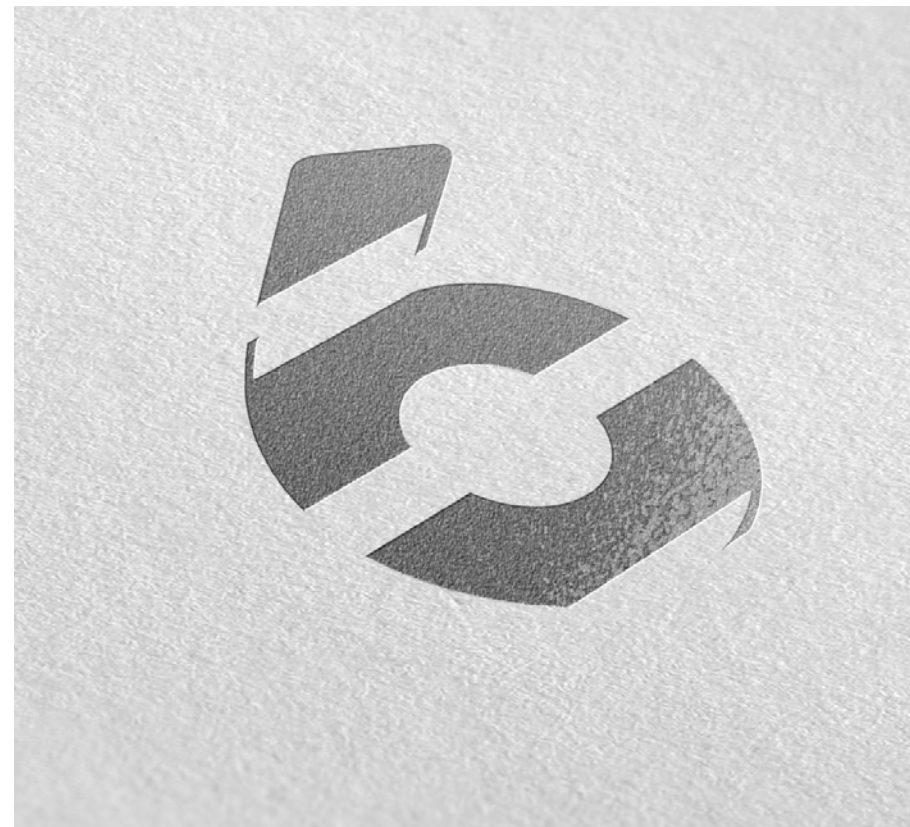

В случаях, когда технологии нанесения и бюджет производства позволяют использовать металлизированную серебристую краску (Pantone 877C), следует использовать ее в качестве фирменного серого цвета. В остальных случаях использовать серые краски из дополнительных цветов или их СМУК-аналоги.

ФИРМЕННЫЙ ПАТТЕРН

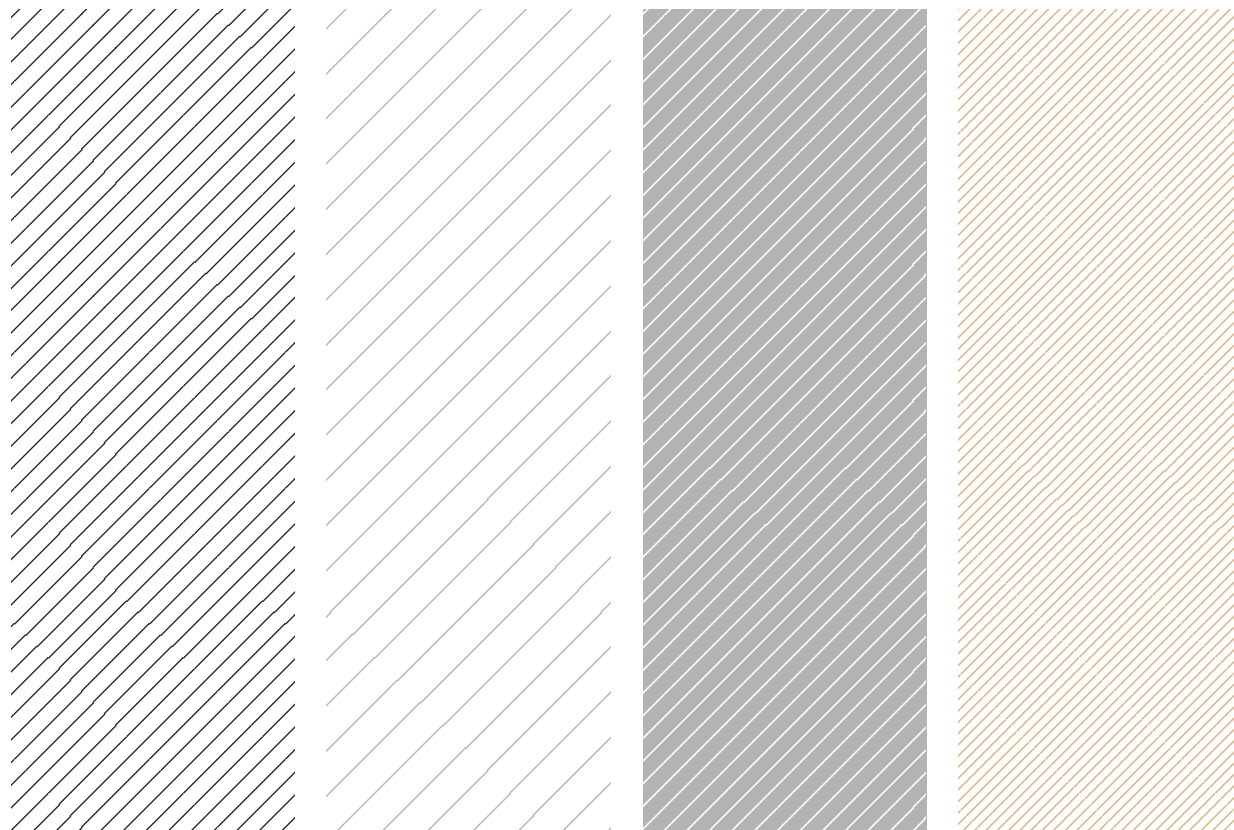

Фирменный паттерн – диагональные линии под углом 45 градусов. Шаг повторения линий может быть различным, необходимо соблюдать значительную (в 5 раз и более) разницу между толщиной линии и шириной шага.

ФОНОВЫЕ ИЗОБРАЖЕНИЯ



Фоновые изображения должны быть черно-белыми или в преимущественно ахроматической гамме.

Основные сюжеты:

текстуры камня, бетона, других современных материалов, ассоциирующиеся со строительством, надежностью и технологичностью;

архитектурные фрагменты современных зданий и конструкций.

ФИРМЕННЫЕ ШРИФТЫ

ORENBURG REGULAR

А Б В Г Д Е Ж З И К Л М Н О
П Р С Т У Ф Х Ц Ч Ш Щ Ъ Ы Ь
Э Ю Я 1 2 3 4 5 6 7 8 9 0

А Б В Г Д Е Ж З И К Л М Н О П Р С Т У Ф Х
Ц Ч Ш Щ Ъ Ы Ь Э Ю Я 1 2 3 4 5 6 7 8 9 0

Шрифт Orenburg используется для заголовков, акцидентных надписей и коротких подписей. В мелких кеглях лучше использовать вместе с разрядкой 0,075em, прописные буквы предпочтительнее. При необходимости предотвратить плохую читаемость текста можно использовать полужирное начертание шрифта.

Liberation Serif Regular

Аа Бб Вв Гг Дд Ее Жж Зз Ии Кк
Лл Мм Нн Оо Пп Рр Сс Тт Уу
Фф Хх Цц Чч Шш Щщ Ъъ Ыы
Ьь Ээ Юю Яя 1 2 3 4 5 6 7 8 9 0

Аа Бб Вв Гг Дд Ее Жж Зз Ии Кк Лл Мм Нн Оо Пп
Рр Сс Тт Уу Фф Хх Цц Чч Шш Щщ Ъъ Ыы Ьь Ээ
Юю Яя 1 2 3 4 5 6 7 8 9 0

Шрифт Liberation Serif используется для основных массивов текста, адресных блоков. Кроме начертания Regular для сносок или выделения текста могут использоваться наклонное и полужирное начертания шрифта.



СНУ-6
ИНВЕСТИЦИИ



АЛЕКСАНДР МИХАИЛОВ
менеджер по продажам
+7 (800) 125 2047
aleksei@snuiinvest.ru

125008 Москва, Пресненский район, 123,
Пресненский бизнес-центр,
этаж 509
тел. +7 (800) 125 2047



РАЗДЕЛ 3

ДЕЛОВАЯ ДОКУМЕНТАЦИЯ

ВИЗИТКИ, БЛАНКИ, КОНВЕРТЫ



ИНВЕСТИЦИИ
Москва,
Пресненский проспект, 123,
этаж 509

ВИЗИТНАЯ КАРТОЧКА

КОРПОРАТИВНАЯ ДВУСТОРОННЯЯ



Бумага: 400 г/м² и более
Цвет: **черный**

Знак: **конгрев,**
припечатка фольги
Фольга: **белое золото**

Краска: **Pantone 877C**

Название компании:
Гарнитура: **Orenburg**
Regular
Кегль: **10pt**

Адресный блок:
Гарнитура: **Liberation Serif**
Regular
Кегль: **8pt**
Интерлиньяж: **10pt**

ВИЗИТНАЯ КАРТОЧКА

ПЕРСОНАЛЬНАЯ ДВУСТОРОННЯЯ



Бумага: **400 г/м² и более**
Цвет: **черный**

Знак: **конгрев,**
припечатка фольги
Фольга: **белое золото**

Краска: **Pantone 877C**

Имя и фамилия:
Гарнитура: **Orenburg**
Regular
Кегль: **12pt**

Должность:
Гарнитура: **Orenburg**
Regular
Кегль: **6pt**
Интерлиньяж: **14pt**

Адресный блок:
Гарнитура: **Liberation Serif**
Regular
Кегль: **8pt**
Интерлиньяж: **10pt**

ВИЗИТНАЯ КАРТОЧКА

ПЕРСОНАЛЬНАЯ ОДНОСТОРОННЯЯ



Бумага: **280 г/м² и более**
Цвет: **черный**

Краска: **Pantone 877C**

Имя и фамилия:
Гарнитура: **Orenburg Regular**
Кегль: **12pt**

Должность:
Гарнитура: **Orenburg Regular**
Кегль: **6pt**
Интерлиньяж: **14pt**

Адресный блок:
Гарнитура: **Liberation Serif Regular**
Кегль: **8pt**
Интерлиньяж: **10pt**

ВИЗИТНАЯ КАРТОЧКА

ПЕРСОНАЛЬНАЯ ОДНОСТОРОННЯЯ, ДОПОЛНИТЕЛЬНЫЙ ВАРИАНТ



Бумага: **280 г/м² и более**
Цвет: **белый**

Краска: **Pantone 877 C,**
Pantone Black 6 C

Имя и фамилия:
Гарнитура: **Orenburg**
Regular
Кегль: **12pt**

Должность:
Гарнитура: **Orenburg**
Regular
Кегль: **6pt**
Интерлиньяж: **14pt**

Адресный блок:
Гарнитура: **Liberation Serif**
Regular
Кегль: **8pt**
Интерлиньяж: **10pt**

ФИРМЕННЫЙ БЛАНК А4

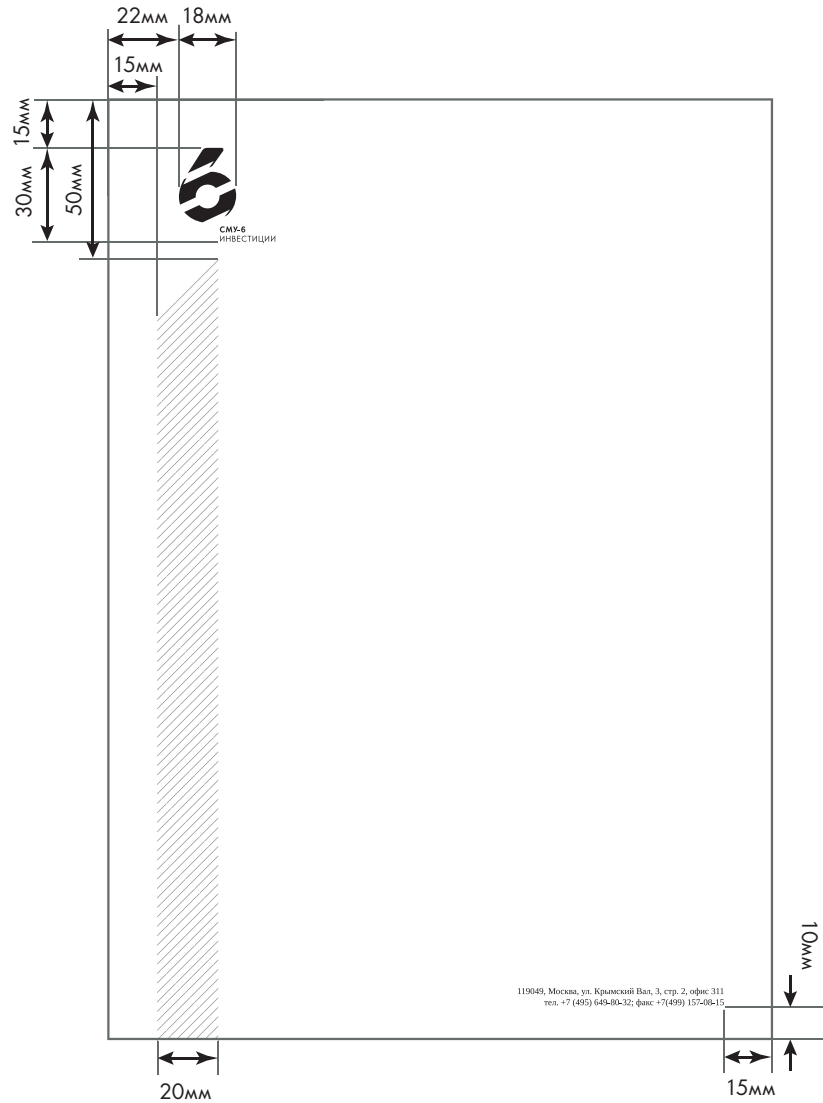

Бумага: **90 г/м²**

Адресный блок:

Гарнитура: **Liberation Serif
Regular**

Кегль: **8pt**

Интерлиньяж: **10pt**

Краска: **Pantone Black 6 C**

ПАПКА ДЛЯ БУМАГ А4

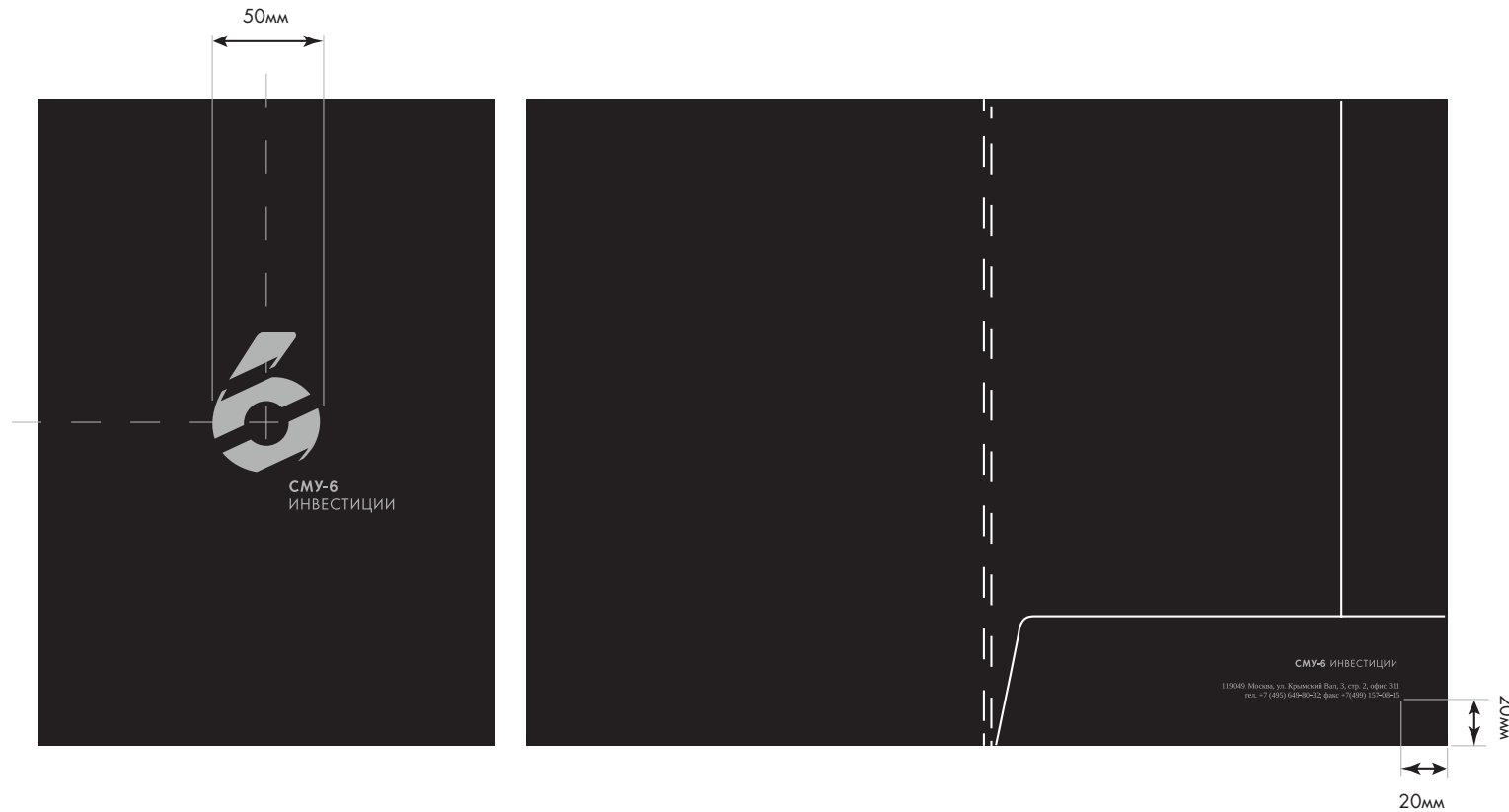

Бумага: 400 г/м² и более
Цвет: **черный**

Знак: **конгрев,**
припечатка фольги
Фольга: **белое золото**

Краска: **Pantone 877C**

Название компании:
Гарнитура: **Orenburg
Regular**
Кегль: **12pt**
Интерлиньяж: **14pt**

Адресный блок:
Гарнитура: **Liberation Serif
Regular**
Кегль: **10pt**
Интерлиньяж: **12pt**

КОНВЕРТ E65

ПРЕДСТАВИТЕЛЬСКОЕ ИСПОЛНЕНИЕ



Бумага: 120 г/м² и более
Цвет: **черный**

Логотип: **припечатка фольги**
Фольга: **белое золото**

Краска: **Pantone 877C**

Название компании:
Гарнитура: **Orenburg Regular**
Кегль: **12pt**

Адресный блок:
Гарнитура: **Liberation Serif Regular**
Кегль: **12pt**
Интерлиньяж: **14pt**

КОНВЕРТ E65

ДЕЛОВОЕ ИСПОЛНЕНИЕ



Бумага: **120 г/м² и более**
Цвет: **белый**

Краска: **Pantone Black 6 C**

Название компании:
Гарнитура: **Orenburg
Regular**
Кегль: **12pt**

Адресный блок:
Гарнитура: **Liberation Serif
Regular**
Кегль: **12pt**
Интерлиньяж: **14pt**

КОНВЕРТ С4

ДЕЛОВОЕ ИСПОЛНЕНИЕ



Бумага: **120 г/м² и более**
Цвет: **белый**

Краска: **Pantone Black 6 C**

Название компании:
Гарнитура: **Orenburg
Regular**
Кегль: **12pt**

Адресный блок:
Гарнитура: **Liberation Serif
Regular**
Кегль: **12pt**
Интерлиньяж: **14pt**

ШАБЛОН ПРЕЗЕНТАЦИИ

ДЛЯ ПРОГРАММ POWERPOINT И KEYNOTE

ПЛАТФОРМА БРЕНДА

ВИДЕНИЕ

Дом – это базис, необходимая основа, на которой строится счастливая и успешная жизнь человека и семьи. В современном мире, когда условия жизни меняются так стремительно, так же стремительно меняются представления людей о комфортном жилье и требования к домам, в которых они мечтают жить.

МИССИЯ

Как инвестиционно-строительная компания, мы создаем жилые проекты, которые предвосхищают требования людей к жилью, открывая для них новые возможности, и задают стандарты для всей отрасли.

ЦЕННОСТИ

Развитие, Перфекционизм, Призвание



Слайд с информацией

ПЛАТФОРМА БРЕНДА

РЫНОЧНОЕ ПОЗИЦИОНИРОВАНИЕ

ПЛАТФОРМА БРЕНДА

МАНИФЕСТ БРЕНДА



Титульный слайд раздела

ДИСКОВЫЙ НОСИТЕЛЬ

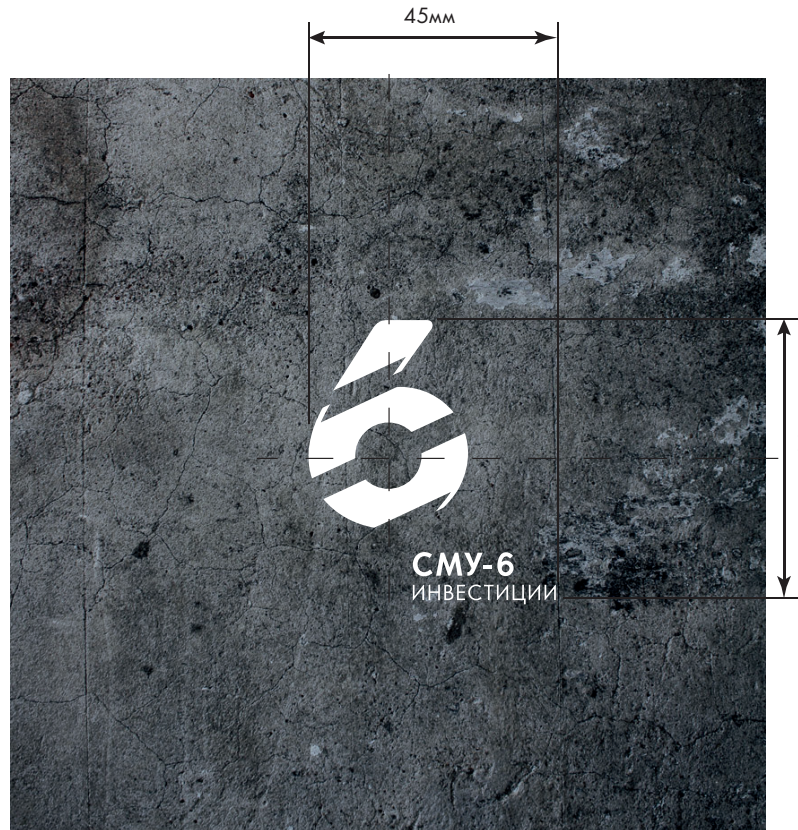

Конверт дискового носителя

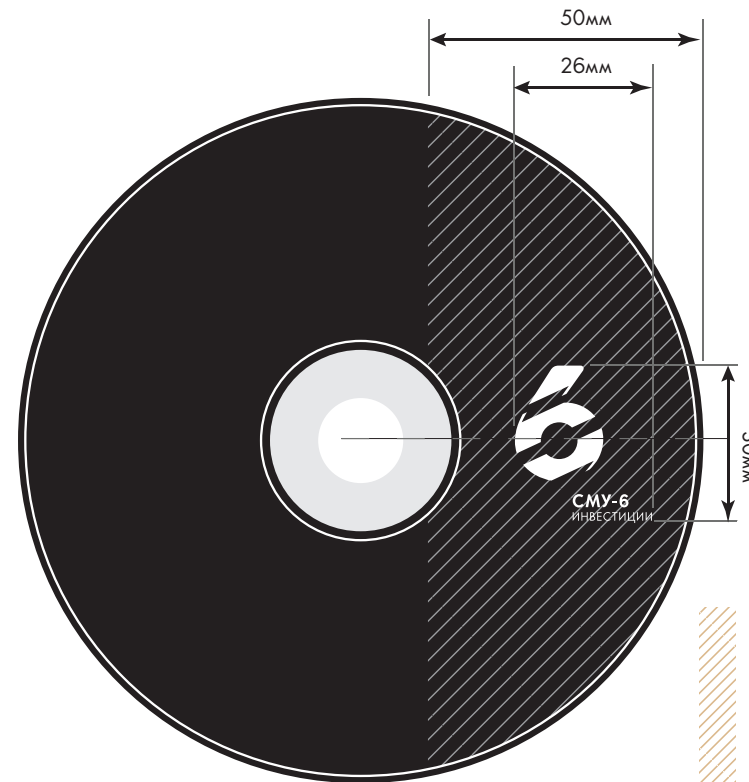

Поверхность дискового носителя

Конверт:
Бумага: **160 г/м² и более**
Цвет: **белый**
Краска: **полноцветная печать**

Диск:
Краска: **Pantone Black 6 C, белый**

ПАКЕТ ДЛЯ ДОКУМЕНТОВ

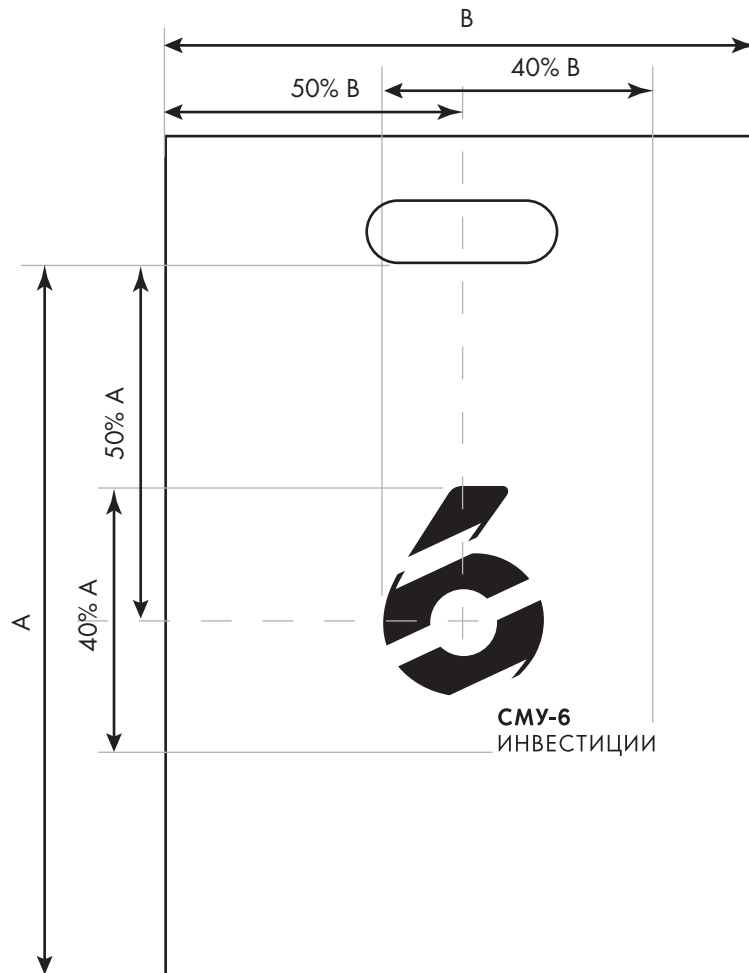

В силу того, что размеры и пропорции реальной продукции могут различаться, размеры указаны в процентах относительно размеров области пакета, ограниченной ручками. Из двух вычисленных величин используется меньшая, чтобы обеспечить достаточное свободное поле вокруг логотипа

Материал: **полиэтилен**
 Цвет: **белый**
 Краска: **Pantone Black 6 C**



РАЗДЕЛ 3

БРЕНДИРОВАНИЕ ОБЪЕКТОВ

УНИФОРМА, ПРИМЕРЫ СУВЕНИРНОЙ ПРОДУКЦИИ

СТРОИТЕЛЬНАЯ КАСКА



Цвет каски: **белый**

Печать: **Pantone Black 6 C**

КУРТКА-ВЕТРОВКА



Цвет куртки: **черный**

Печать: **Pantone 877 C**

СУВЕНИРНАЯ ПРОДУКЦИЯ

ПРИМЕРЫ



Суvenirная продукция выбирается с черной поверхностью (корпусом), на ней серебристой краской наносятся знак и название компании. Логотип в его основной компоновке следует размещать только при условии, что места для него достаточно и надписи будут достаточно крупными, чтобы считываться при использовании предметом. В остальных случаях знак и текстовый блок названия компании компонуются исходя из формы имеющихся поверхностей. На продолговатых поверхностях рекомендуется располагать знак и текстовый блок так, чтобы обеспечить достаточную крупность, то есть под углом 90 градусов относительно друг друга.

При невозможности использовать серебристую краску, следует использовать Pantone 241 или белую.

NEWTODAY[®]

© NEWTODAY, ВСЕ ПРАВА ЗАЩИЩЕНЫ