

RIVIÈRE NOIRE

ЖИЛОЙ КОМПЛЕКС БИЗНЕС-КЛАССА



RIVIÈRE NOIRE

ЖИЛОЙ КОМПЛЕКС БИЗНЕС-КЛАССА

Набережная Черной речки
Приморский район





Если в предпочтениях жизнь близко к центру и паркам, то Rivière Noire – прекрасный выбор и возможность уединения без отрыва от городского комфорта и привычной среды.

Кофе и круассаны по утрам, пробежка в парке или променад на велосипеде, ежедневные встречи с друзьями за обедом в кафе и визиты всей семьей на ужин, быстрый путь в офис или удаленная работа за ноутбуком дома, артхаусное кино по вечерам, небрежный, с шармом, look... Не эти ли ощущения и образы рождает представление о жизни во французском стиле?

Жилой комплекс Rivière Noire на набережной Черной речки навевает именно такие мечты. Здесь спокойно, красиво, удобно – и это то, что нужно, чтобы чувствовать себя по-европейски раскованно в будние и выходные дни.



LE PORTRAIT

ПОРТРЕТ ЖИЛОГО КОМПЛЕКСА



Три дома расположены на участке между набережной Черной речки и Красногвардейским переулком. Между жилым комплексом и Выборгской набережной – старинный Сад дачи Головина. Уединенность Rivière Noire отдаляет его от городского шума и суеты.

Три здания образуют единую архитектурно-пространственную композицию. Каждое имеет благоустроенный внутренний дворик. На общей территории оборудуются спортивный стадион для игры в футбол и хоккей, несколько детских и спортивных площадок, устраивается сквер с прогулочными дорожками, создается релакс-пространство. Все украсит современный ландшафтный дизайн. В самом большом доме комплекса

находится подземный паркинг. Из него можно подняться на лифте на лестничную площадку своей квартиры.

В одном из домов есть встроенный детский сад, который имеет собственные игровые площадки с ограждением. Маленькие дети всегда будут под присмотром рядом с домом, пока родители находятся на работе.

На первом этаже дома 1 расположены коммерческие помещения для собственной инфраструктуры, где для жителей будут работать предприятия сферы услуг и офисы.



Rivière Noire (фр.) – Черная речка. Название связано с географическим положением жилого комплекса. Помимо этого, проект строится с использованием элементов, присущих европейской архитектуре начала XX века.



- Детские площадки со стильным современным оборудованием
- Спортивные площадки с тренажерами
- Подземный паркинг в одном из домов комплекса
- Наземная гостевая парковка
- Велопарковки
- Встроенный детский сад в одном из домов комплекса
- Коммерческие помещения в самом большом доме
- Благоустройство и озеленение с ландшафтным дизайном

LA VUE EST BELLE

ВИД ПРЕКРАСЕН

8

9



LA LOCALISATION









МЕСТОПОЛОЖЕНИЕ НА КАРТЕ МЕГАПОЛИСА

Жилой комплекс состоит
из трех домов:

два 10-этажных дома
бизнес-класса – **450 квартир**
11-этажный дом – **109 квартир**



Местоположение Rivière Noire позволяет как быстро оказаться в центре города, так и легко выехать в зеленый Курортный район **к побережью Финского залива** – для отдыха и купания на природе. **Кантемировский и Ушаковский мосты (1)** – быстрая дорога на Петроградскую сторону и далее в центр. По **Ушаковской набережной** можно доехать до **Приморского проспекта** и воспользоваться выездом на **ЗСД, КАД и трассу «Скандинавия» (2)**. **Метро «Черная речка»** расположено в **15-минутной пешеходной доступности (3)**, чуть дальше идти до **метро «Лесная» (4)**.

-  Монолитные дома
-  Изящная архитектура – модернизм с эксклюзивным орнаментальным декором фасадов
-  Квартиры с террасами и большими окнами в пол
-  Квартиры без отделки и с готовой улучшенной отделкой
-  Двор без машин, закрытая территория
-  Рядом набережные для прогулок: берег Черной речки, Выборгская набережная Большой Невки
-  На границе с историческим центром города
-  Дома в «зеленом поясе» Петербурга – поблизости лучшие парки



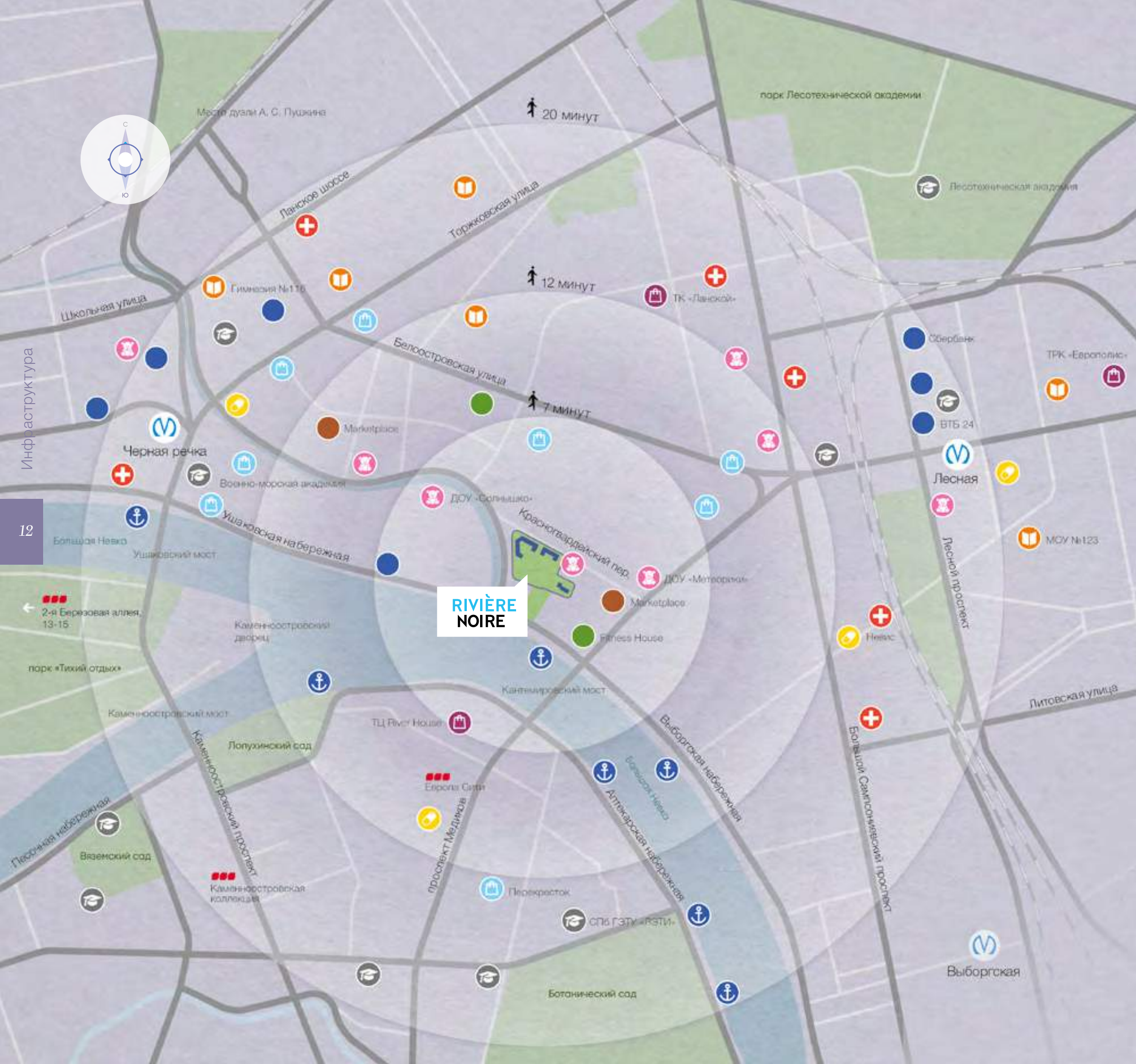

ИНФРАСТРУКТУРА

- Rivière Noire
- Спортклубы
- Банки
- Кафе, рестораны
- Аптеки
- ТЦ, ТРЦ, ТК
- Продукты
- Детские сады
- Школы
- ВУЗы
- Поликлиники, больницы
- Яхт-клубы, пристани
- Объекты «Группы ЛСР»



↻ Черная речка
1,2 км 🚶 15 минут

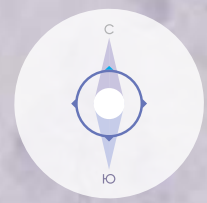

ГЕНЕРАЛЬНЫЙ ПЛАН ЖИЛОГО КОМПЛЕКСА

- Rivière Noire
- Пешеходная часть
- Прочая застройка
- Скверы и парки
- Площадки для отдыха
- Площадки детского сада
- Теневые навесы
- Проезжая часть
- Ограждение территории
- Ограждение детских площадок
- P Парковка
- P Въезд в подземный паркинг
- ♿ Детские площадки
- ⚽ Спортивные площадки
- ⛪ Достопримечательности
- 🎠 Детский сад
- 🗑️ Коммерческие помещения
- ▶ Входы в парадные
- ▶ Входы в детский сад
- ▶ Входы на территорию
- ▶ Въезды на территорию

↻ Лесная
1,9 км 🚶 20 минут

Черная речка
Выборгская набережная
река Большая Невка



L'INSPIRATION

ЭМОЦИИ – МЕСТО ДЛЯ ВДОХНОВЕНИЯ



1. Сад дачи Головина
2. Строгановский парк
3. Центральный парк Культуры и отдыха
4. Парк «Тихий отдых»
5. Сад Каменноостровского дворца
6. Лопухинский сад
7. Вяземский сад
8. Ботанический сад
9. Сквер Александра Белова

Отправиться из дома на прогулку в парк очень просто. Рядом с Rivière Noire сад и дача Головина. Это исторический парк, сложившийся в начале XIX века. Тенистый парк с дубами и деревянной усадьбой 1820-х гг. станет местом ежедневного приятного отдыха в любое время дня и года.

В 800 м от Rivière Noire находится большой Строгановский парк с богатым прошлым, история которого началась еще в XVIII веке.

Сегодня это прекрасное место для прогулок молодежи и семей с детьми под кронами старинных деревьев. В небольшом пруду живут утки, чайки, которые охотно принимают лакомство. Сад был внесен в список памятников регионального значения.

В нескольких минутах езды на машине, на противоположной стороне Большой Невки, знаменитые большие парки Петербурга: Лопухинский сад,

Каменный остров, несколько дальше – Крестовский остров и Ботанический сад. В любой из них можно отправиться на длительную прогулку.

Место, где расположен Rivière Noire, интересно – здесь можно встретить памятники истории и архитектуры. Приятны будут пешие прогулки по набережной Большой Невки.

Фактически Каменный остров – это несколько островов с каналами, расположенных на севере Санкт-Петербурга, **между Большой и Малой Невкой и речкой Крестовкой**. Здесь **много памятников архитектуры, усадеб и дач известных людей**. Прекрасное место для прогулок с возможностью любоваться природой, архитектурой и набережными.



Каменный остров

LA SÉCURITÉ

БЕЗОПАСНОСТЬ



Безопасность и покой – важная часть комфорта. Территория Rivière Noire закрыта для входа и въезда посторонних. Попастъ на территорию возможно по личным ключам доступа, в исключительных случаях – по связи с диспетчером. В квартирах устанавливаются системы домофонной связи, есть возможность подключения видеодомофона. Для удобства можно воспользоваться видеонаблюдением через мобильный телефон или персональный компьютер.

Оборудуется круглосуточный централизованный диспетчерский пульт с мониторингом входов в парадные и на территорию, холлов, лифтов, детских площадок, въезда в паркинг. Под наблюдением и все инженерные системы домов. Въезд в паркинг оснащается автоматическими воротами и светофорами.



L'ESPACE

ПРОСТРАНСТВО ДЛЯ ОТДЫХА



Чтобы создать идеальное место для жизни, необходимо позаботиться о том, чтобы за пределами квартиры было так же хорошо, как и дома. Окружающее пространство – это все равно, что продолжение собственной квартиры. Удовольствие, которое доставляет вид озелененного двора Rivière Noire, с цветами и деревьями, где можно посидеть на скамейке, присматривая за своим ребенком, – бесценно. Экологическая концепция озеленения лежит в основе выбора видов растений и композиции. В центре – естественная среда, а вокруг домов создаются клумбы и регулярные палисадники. У главного фасада дома 1 на набережной Черной реки – стильный акцент в виде «розы» из цветов.



LE CONFORT

УДОБНЫЕ ДОМА, ГДЕ ВСЕГО ДОСТАТОЧНО



LA TECHNOLOGIE

ТЕХНОЛОГИИ СТРОИТЕЛЬСТВА

Дома возводятся по монолитной технологии с вентилируемыми фасадами, обладающими отличными теплоизоляционными качествами. В отделке лицевых фасадов используется архитектурный бетон, со стороны дворов применяется штукатурка по утеплителю. Межкомнатные стены выполняются из газобетонных блоков с хорошими звукоизоляционными показателями. Кровля традиционная, рулонная, с внутренним водостоком. Эксплуатируемые кровли инверсионные, с покрытием тротуарной плиткой.



Отопление

Предусмотрена горизонтальная двухтрубная поквартирная разводка от коллекторов, расположенных в общих коридорах на этажах. Трубы отопления в квартирах скрыты в стяжке пола, с нижним подключением радиаторов. На каждую квартиру устанавливаются теплосчетчики, которые располагаются в общих коридорах на этажах.

Вентиляция

Приток воздуха в квартирах осуществляется за счет установки в стенах современных регулируемых клапанов инфильтрации воздуха (КИВ). Вытяжка воздуха происходит через каналы естественной вентиляции, которые расположены на кухне и в санузлах. В домах 1 и 2 на кухне находится дополнительный индивидуальный канал для устройства вытяжки от плиты, что способствует минимизированию запахов в квартире во время приготовления пищи. В доме 3 на кухне расположен один блок вентканала. На балконах и лоджиях предусмотрены места для наружных блоков индивидуальных систем кондиционирования, которые собственники могут установить сами.



Электроснабжение

В 1- и 2-комнатных квартирах предусмотрен однофазный электрический ввод на 10 кВт. В 3- и 4-комнатных квартирах – трехфазный электрический ввод на 14 кВт. Квартирные электрощиты укомплектовываются автоматическими выключателями, в квартирах с отделкой устанавливаются устройства защитного отключения (УЗО) для ванных комнат. Устанавливаются двухтарифные счетчики на каждую квартиру, которые располагаются в общих коридорах на этажах. В квартирах без отделки разводка электрических сетей не выполняется.

Лифты

В домах устанавливаются бесшумные грузовые и пассажирские лифты типа OTIS.

Водоснабжение

Используется раздельная система водопровода, с разводкой труб в полу. Горячее водоснабжение осуществляется по закрытой схеме с приготовлением горячей воды в индивидуальном тепловом пункте. В домах 1 и 2 устанавливается система 4-ступенчатой очистки воды, которая обеспечивает дома качественной водой. Вода проходит фильтр грубой очистки, осветлительно-сорбционный фильтр, ультрафиолет и финишную очистку.

Коммуникации

Предусмотрено оборудование для подключения в квартирах телефонной связи, телевидения, цифрового телевидения, сети Internet.

Кондиционирование

В домах 1 и 2 для установки блоков кондиционирования созданы сплит-шахты. В доме 3 для этого могут быть использованы балконы и лоджии, где предусматриваются для этого специальные места. Монтаж блоков осуществляется жильцами самостоятельно.

Паркинг

В доме 1 расположен подземный паркинг. На лифте из паркинга можно подняться на лестничную площадку своей квартиры. Остальные дома имеют наземные парковки.





LES ESPACES D'ENTRÉE

ХОЛЛЫ

Входы в парадные Rivière Noire располагаются на уровне земли, чтобы пожилым людям, людям с ограниченными возможностями и мамам с колясками было удобно и комфортно.

Стильные витражные двери из армированных конструкций

с максимальным остеклением ведут в просторные светлые парадные.

Урбанистический стиль фасадов Rivière Noire продолжается в дизайне интерьеров холлов. В отделке преобладают пастельные тона. В качестве материала

для облицовки полов и стен используется керамогранит. По задумке авторов проекта, особенностью холлов станут изящные ажурные декоративные элементы на стенах, повторяющие мотивы на фасадах. В сочетании с подсветкой «контражур» и большим количеством зеркал



эти вставки создадут в холлах особую атмосферу уюта и красоты. На лестничных площадках и у лифтов предусмотрено светодиодное освещение с датчиками движения.

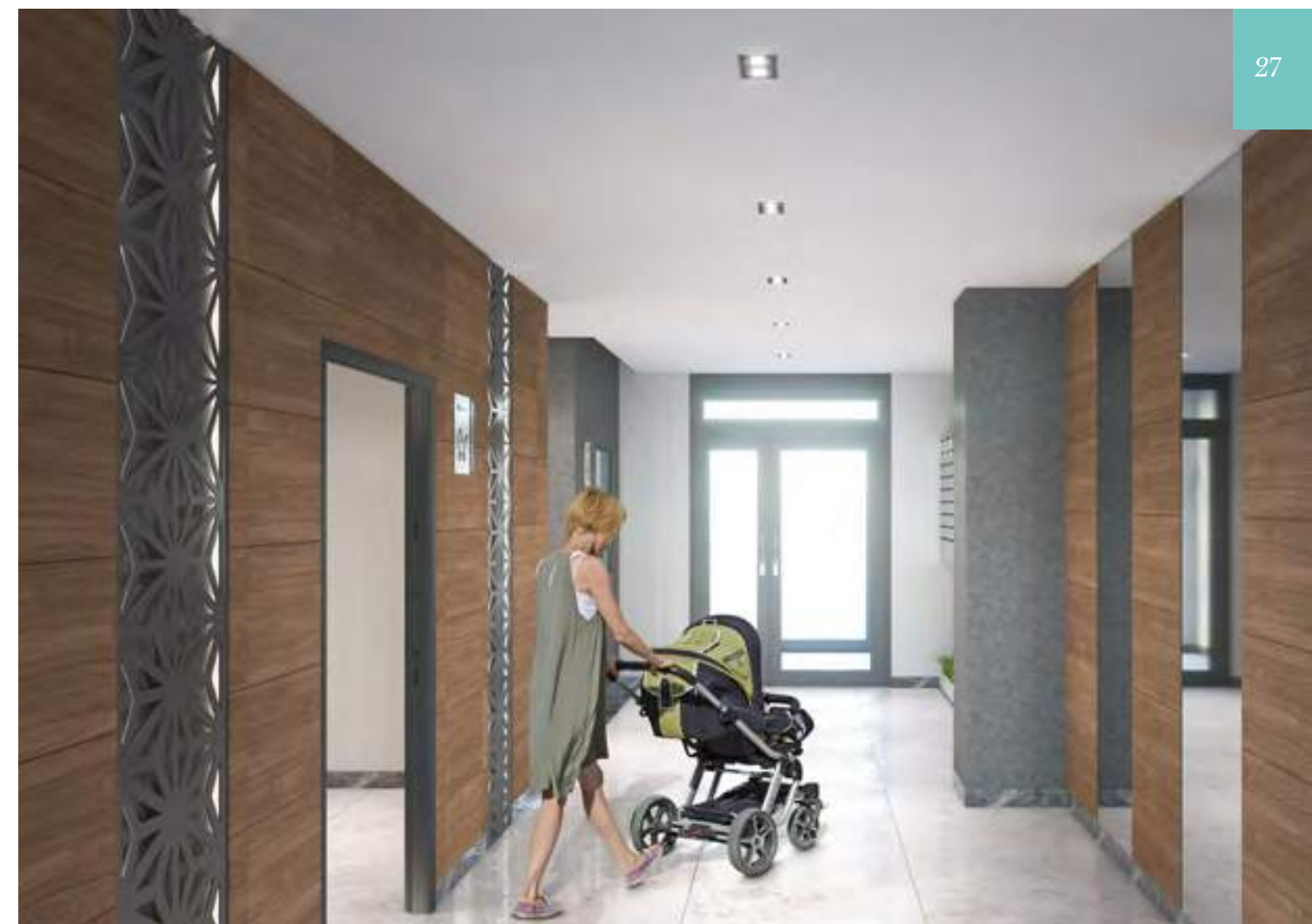

L'ACCENT

КВАРТИРЫ С АКЦЕНТОМ



В Rivière Noire можно найти квартиру любого формата: как классические варианты с разной комнатностью, так и европланировки с комфортным зонированием – для уединенной жизни или семей разной величины.

Дом 1 предлагает самый широкий ассортимент планировок для совершенно разных потребностей и возрастов. В доме 2 основной пул квартир составляют семейные 2-комнатные

и 3-комнатные евро. В доме 3 много компактных планировок, которые более всего интересны молодым парам. В жилом комплексе нет студий – этот тренд жилья бизнес-класса более всего влияет на поддержание единой социальной среды.

Квартиры имеют свои акценты – это светлые, просторные планировки с большими окнами, во многих есть места для гардеробных.

В Rivière Noire можно будет приобрести квартиры как с готовой отделкой, так и без нее. Можно проявить свой творческий потенциал и создать дом полностью для себя или, не откладывая жизнь на потом, расставлять мебель и приглашать друзей на вечеринку во французском стиле.

ОКНА И ДВЕРИ



Дизайн интерьера создан на основе чертежей планировок квартир в доме 1

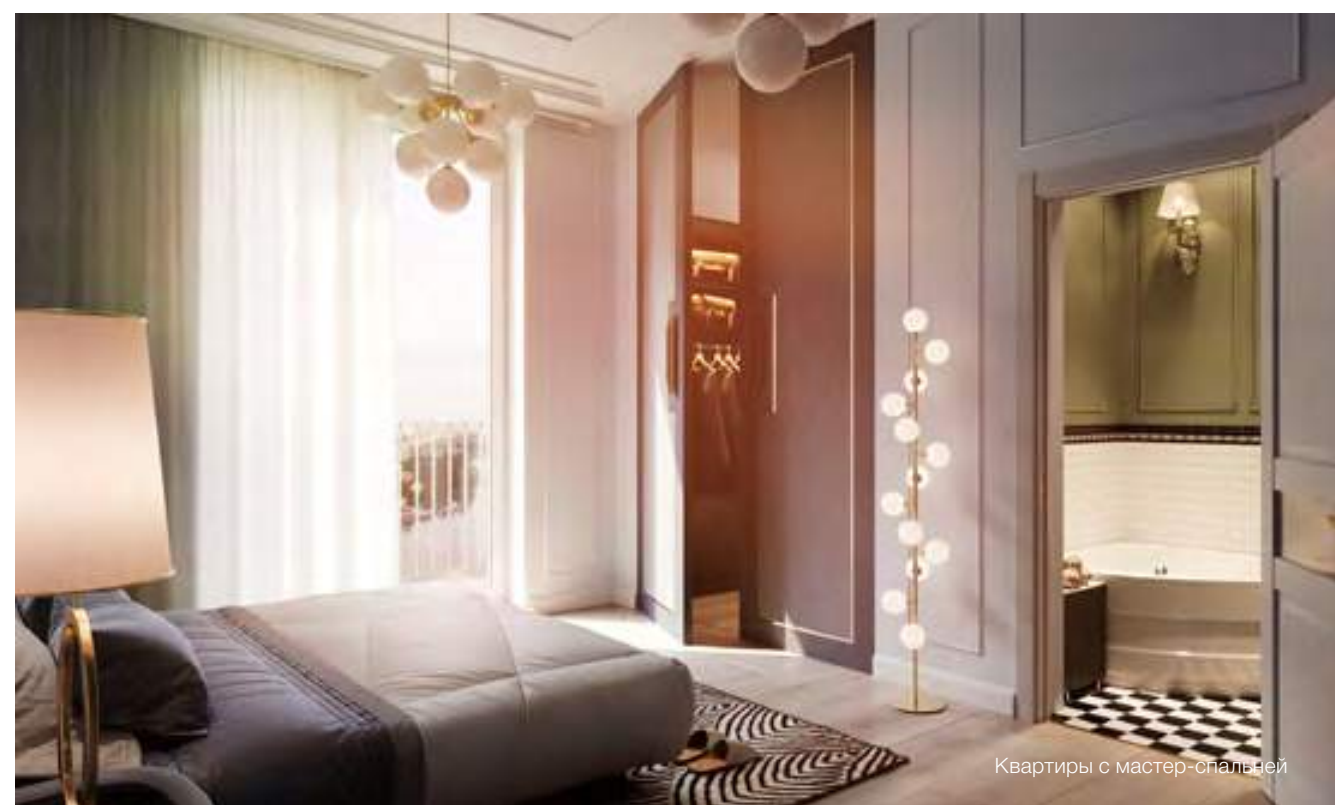

Квартиры с мастер-спальней

В домах 1 и 2 высота от чистового пола до подоконника составляет около **0,40/0,60 м**, а габаритные размеры ~ **1,72 м** по ширине и **1,80/2,40 м** по высоте.

В доме 3 размеры оконных проемов несколько меньше – высота от чистового пола до подоконника составляет около **0,75 м** при габаритных размерах ~ **1,72 м** по ширине и ~ **1,6 м** по высоте.

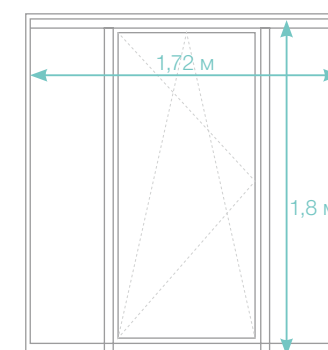

Окна домов 1 и 2 (типовой этаж)

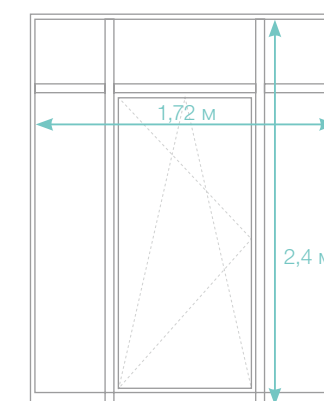

Окна домов 1 и 2 (10-й этаж)

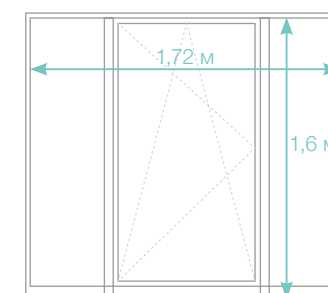

Окна дома 3

Предложение не является публичной офертой. Приведенные размеры окон являются проектными и в процессе строительства могут незначительно измениться в рамках рабочей документации.

LA FINITION

КВАРТИРЫ С ОТДЕЛКОЙ



Дизайн интерьера создан на основе чертежей планировок квартир в доме 1

В Rivière Noire можно приобрести квартиру с нейтральной светлой отделкой. Она зрительно увеличивает пространство, и на ее фоне будет смотреться любая мебель и любые акценты. Выберите вариант быстрого переезда и, не тратя времени и усилий, начинайте жизнь в новой квартире. Но если есть желание создать исключительное жилье с индивидуальным дизайном, квартиру можно приобрести без отделки в домах 1 и 2.



ПАКЕТ ОТДЕЛКА «БИЗНЕС» В ДОМАХ 1 И 2

- ♦ Надежные входные двери с двумя замками – металлические, двухлистовые, с отделкой панелью МДФ в цвет межкомнатных дверей
- ♦ Шпонированные межкомнатные двери с фурнитурой из дизайнерских коллекций – в санузлах глухие, в остальных помещениях – с расстекловкой
- ♦ Полы в комнатах и коридорах – паркетная доска типа Tarkett/Upofloor с плинтусом из МДФ
- ♦ Полы на кухнях – керамическая плитка
- ♦ Полы на балконах и лоджиях – керамическая плитка
- ♦ Потолки выравниваются и окрашиваются вододисперсионными составами в два слоя в белый цвет
- ♦ Стены в помещениях квартиры оклеиваются флизелиновыми обоями под покраску
- ♦ Устанавливаются электророзетки с дополнительными секциями для роутера wi-fi

ПАКЕТ ОТДЕЛКА «КОМФОРТ» В ДОМЕ 3

- ♦ Надежные входные двери с замком типа «Гардиан» – металлические, с отделкой панелью МДФ в цвет межкомнатных дверей
- ♦ Межкомнатные двери с фурнитурой – в санузлах глухие, в остальных помещениях – с расстекловкой
- ♦ Полы в комнатах, кухнях и коридорах – ламинат 32 класса с пластиковым плинтусом
- ♦ Полы на балконах и лоджиях – керамическая плитка
- ♦ Потолки выравниваются и окрашиваются вододисперсионными составами в два слоя в белый цвет
- ♦ Стены в помещениях квартиры оклеиваются флизелиновыми обоями под покраску



Отделка санузлов пакета «бизнес»

- ☰ В санузлах укладываются теплые полы с покрытием керамической плиткой
- 🏠 Стены оформляются керамической плиткой на всю высоту
- 🛁 Выбрано стильное и качественное сантехническое оборудование и мебель для ванных комнат:

- ♦ раковина типа Dreja в комплекте с подвесной тумбой типа Qupo с выдвижным ящиком
- ♦ смеситель с керамическим картриджем типа Oras Saga
- ♦ акриловая ванна типа Bach Лаура на металлическом каркасе
- ♦ душевой комплект с керамическим картриджем типа Oras
- ♦ унитаз типа Della Globus super Plus
- ♦ специальная водорозетка и сливной шланг для подключения стиральной машины

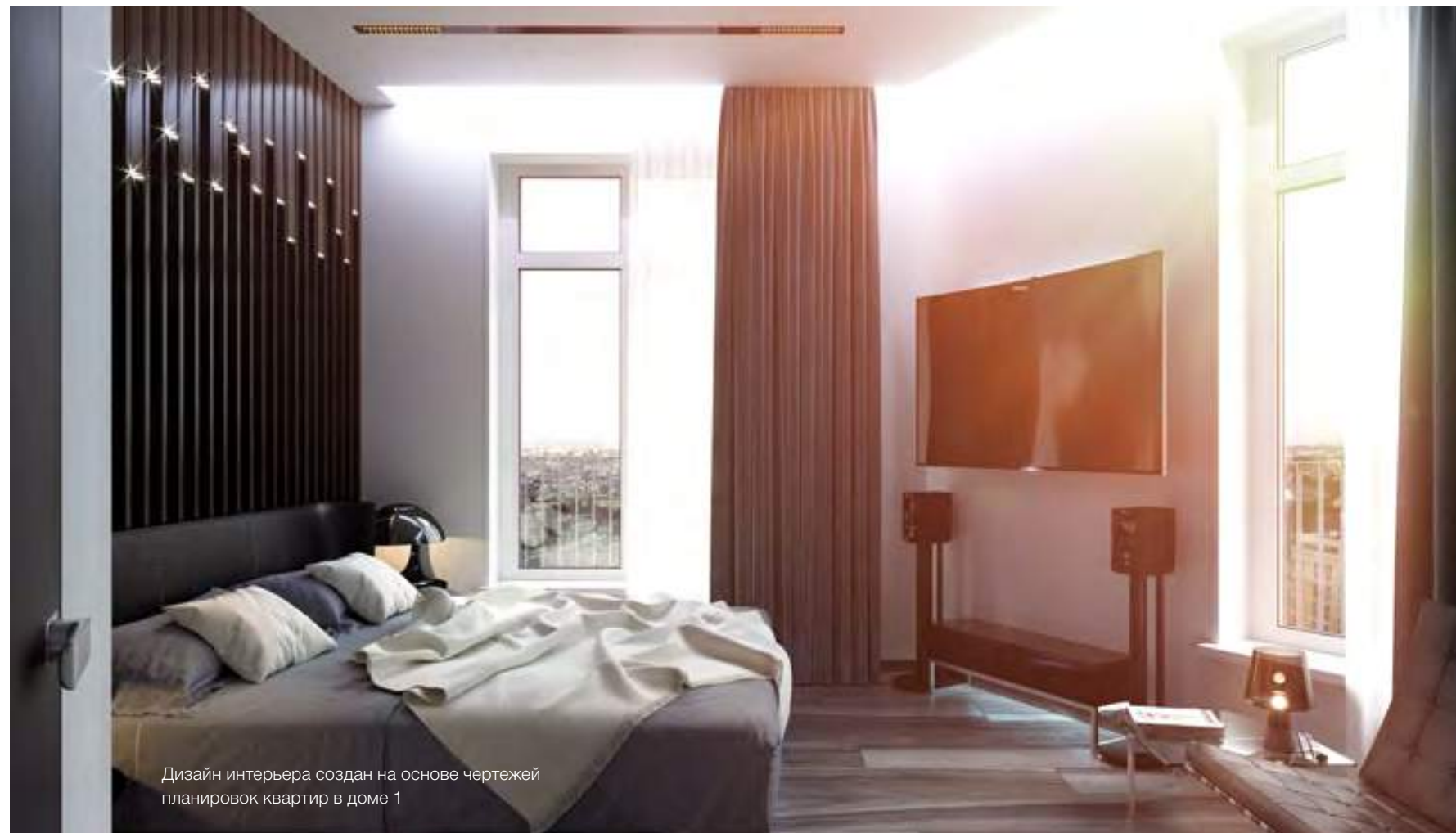

Дизайн интерьера создан на основе чертежей планировок квартир в доме 1

Отделка санузлов пакета «комфорт»

- ☰ В санузлах устанавливаются теплые полы с покрытием керамической плиткой
- 🏠 Стены выкладываются керамической плиткой на всю высоту
- 🛁 Выбрано сантехническое оборудование и мебель для ванных комнат в современном дизайне:

- ♦ раковина типа Della Glance в комплекте с тумбой типа «Классик» с дверцами
- ♦ смеситель типа Grohe Blauloop
- ♦ акриловая ванна типа Bach Лаура на металлическом каркасе
- ♦ душевой комплект с керамическим картриджем типа Oras
- ♦ унитаз типа Della Globus super Plus
- ♦ специальная водорозетка и сливной шланг для подключения стиральной машины

L'EXCLUSIVITÉ

ЭКСКЛЮЗИВНЫЕ ПРЕИМУЩЕСТВА



Двери на лоджии и балконы

Больше естественного света в комнатах – это всегда так приятно, особенно для жителей Петербурга. Высокие светлые двери балконов и лоджий начинаются на уровне чистового пола и пропускают много света с внешней стороны. К тому же, этот прием визуально увеличивает пространство комнаты и делает более удобным использование таких дверей.



Остекление балконов

Изысканные воздушные балконы украшают дома снаружи и изнутри. Остекление в лучших европейских традициях не утяжеляет фасады, а в комнатах, благодаря этому, светло и солнечно. Балконы выходят только во дворы – на наиболее озелененную и тихую часть окружающего пространства. Любуйтесь видом беспрепятственно.



Большие окна в пол в квартирах на верхних этажах

Нет ничего лучше возможности любоваться видом на город и акваторию Невы из любой точки комнаты, остановив свой взгляд на пейзаже за окном. Большие окна в пол – прекрасная особенность квартир, расположенных на последних этажах домов 1 и 2. Окна имеют высоту 2,4 м и ширину 1,7 м.

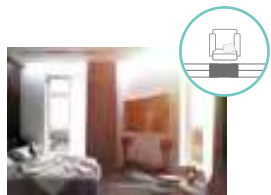

Светлые комнаты с дополнительными окнами

Солнце – нечастый гость в Петербурге, поэтому светлые квартиры здесь особенно ценятся. Хорошая дневная освещенность дома – залог отличного настроения, вот почему мы позаботились о дополнительных окнах в комнатах.



Личное пространство в мастер-спальне

Почувствуйте полную уединенность и приватность в спальне. Ваше и только ваше личное пространство в спальне с собственным большим санузлом! Эта композиция бесценна для семей с детьми. А кто-то оценит формат мастер-спальни как модный европейский тренд.



Кухни-гостиные для семьи и друзей

В квартирах с европланировками удобно и комфортно одновременно и готовить, и собираться всей семьей или с гостями в формате дружных посиделок. При совмещении этих функций в одном помещении очень важна пространственная глубина, поэтому кухни-гостиные созданы с учетом зонирования пространства и имеют увеличенную площадь.

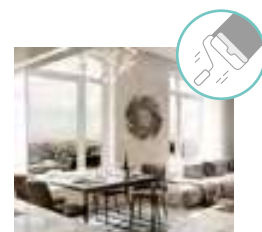

Квартиры с готовой отделкой

Выбирайте вариант быстрого переезда в новую квартиру без траты времени и усилий на отделку. В Rivière Noire можно приобрести квартиру с отделкой – предлагается пакет отделки «бизнес» в 1 и 2 домах и пакет улучшенной отделки в доме 3.



Тишина в комнатах

Современные технологии строительства стоят на страже покоя жильцов. Чтобы никакие посторонние звуки внутри квартиры не мешали крепкому сну, используется дополнительная звукоизоляция между санузлом и комнатами. Для этого применяется многослойная конструкция стены – между санузлом и жилой комнатой предусмотрена двойная перегородка.













Высокие потолки – до 3,0 м

Искусственное освещение создает тот неповторимый вечерний уют в доме, который мы так любим, занимаясь своими делами или отдыхая. Высокие потолки не только делают комнаты и помещения в квартире удобнее и просторнее, но и позволяют создать многоуровневый свет.



Функциональная часть для хозяйки

Ни для кого не секрет, что сушить белье в коридоре или комнате неудобно. Гораздо приятнее иметь в квартире специально отведенное место, куда можно перенести стирку и сушку белья. Среди предложений есть планировки с учетом маленькой «прачечной» в санузле, размеры которого позволяют отвести для этого место.

	коммерческие помещения
	1-комнатные квартиры – 35.83 м²
	2-комнатные квартиры (евро) от 34.20 до 44.64 м²
	2-комнатные квартиры от 48.75 до 68.15 м²
	3-комнатные квартиры (евро) от 54.69 до 84.83 м²
	3-комнатные квартиры от 70.78 до 91.01 м²
	4-комнатные квартиры (евро) от 78.95 до 94.44 м²
	сплит-лоджии
	тип квартиры
	общая площадь
	количество комнат

ДОМ 1 288 КВАРТИР

Самый большой дом бизнес-класса в жилом комплексе Rivière Noire. Основной объем предложений составляют 2- и 3-комнатные квартиры с классическими и европланировками. На последних этажах находятся эксклюзивные видовые квартиры с потолками 3 м, большими окнами, которые начинаются почти от пола, и террасами.

Среди уникальных планировок можно отметить угловые квартиры неправильной формы, планировки с мастер-спальнями и гардеробными, просторными кухнями-гостиными. Это не только удобное жилье, но и особая европейская атмосфера жизни.

ДОМ 1

ЖИЛОЙ КОМПЛЕКС RIVIÈRE NOIRE
ДОМ 1 / ПАРАДНАЯ 1
ЭТАЖ 1

Проектная высота потолков – 2.70 м

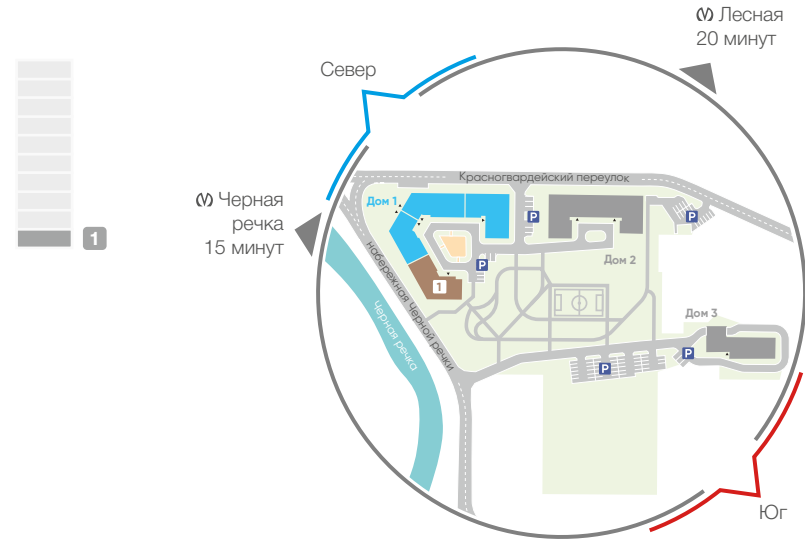

ЖИЛОЙ КОМПЛЕКС RIVIÈRE NOIRE
ДОМ 1 / ПАРАДНАЯ 1
ЭТАЖ 2

Проектная высота потолков – 2.70 м

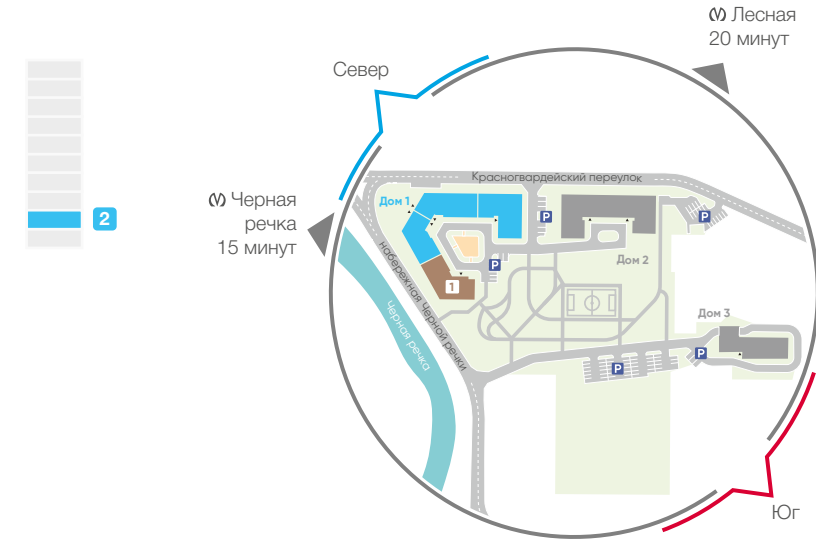

Кухни-гостиные для семьи и друзей



Светлые комнаты с дополнительными окнами

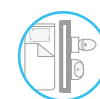

Тишина в комнатах

ЖИЛОЙ КОМПЛЕКС RIVIÈRE NOIRE
ДОМ 1 / ПАРАДНАЯ 1
ЭТАЖ 3

Проектная высота потолков – 2.70 м

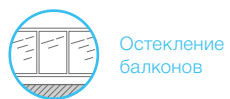
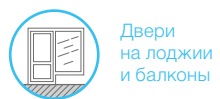
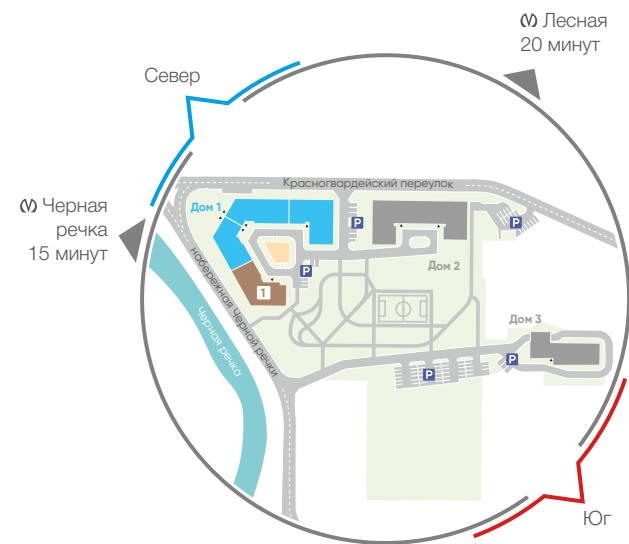
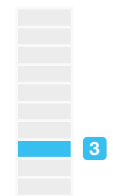

ЖИЛОЙ КОМПЛЕКС RIVIÈRE NOIRE
ДОМ 1 / ПАРАДНАЯ 1
ЭТАЖ 4

Проектная высота потолков – 2.70 м

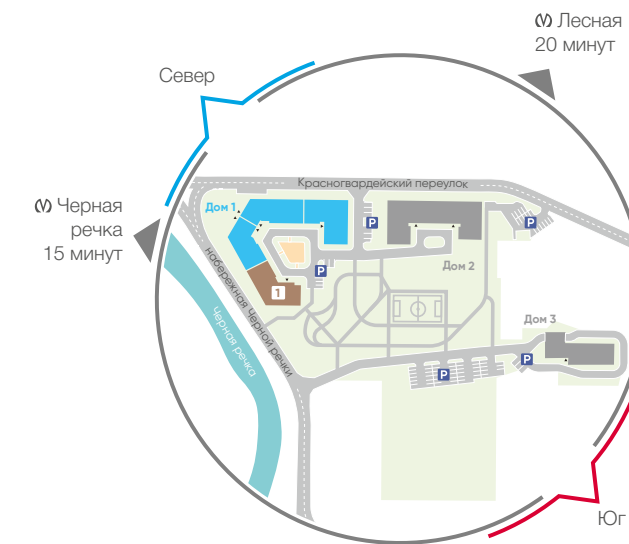
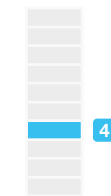

ЖИЛОЙ КОМПЛЕКС RIVIÈRE NOIRE
ДОМ 1 / ПАРАДНАЯ 1
ЭТАЖ 5

Проектная высота потолков – 2.70 м

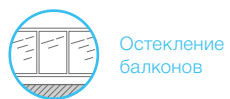
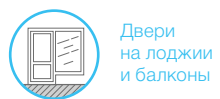
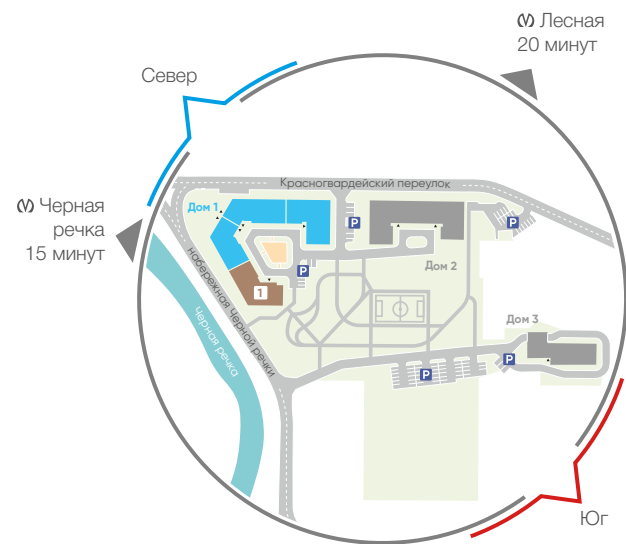

ЖИЛОЙ КОМПЛЕКС RIVIÈRE NOIRE
ДОМ 1 / ПАРАДНАЯ 1
ЭТАЖИ 6-7

Проектная высота потолков – 2.70 м

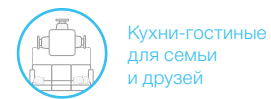
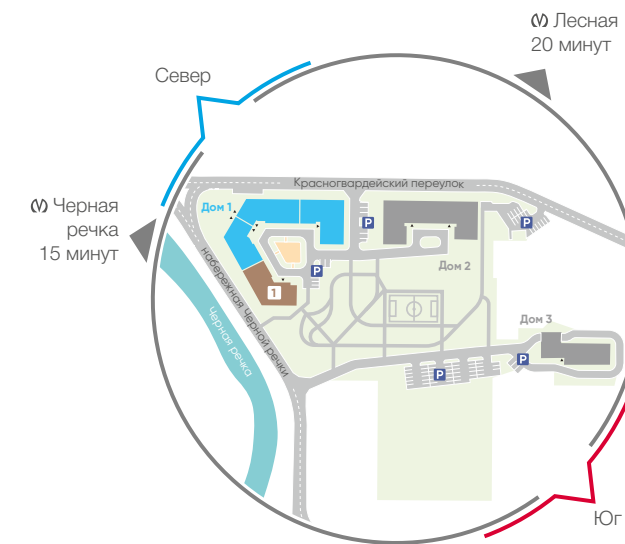

ЖИЛОЙ КОМПЛЕКС RIVIÈRE NOIRE
ДОМ 1 / ПАРАДНАЯ 1
ЭТАЖ 8

Проектная высота потолков – 2.70 м

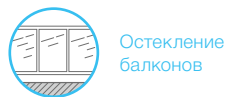
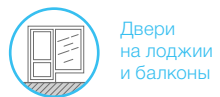
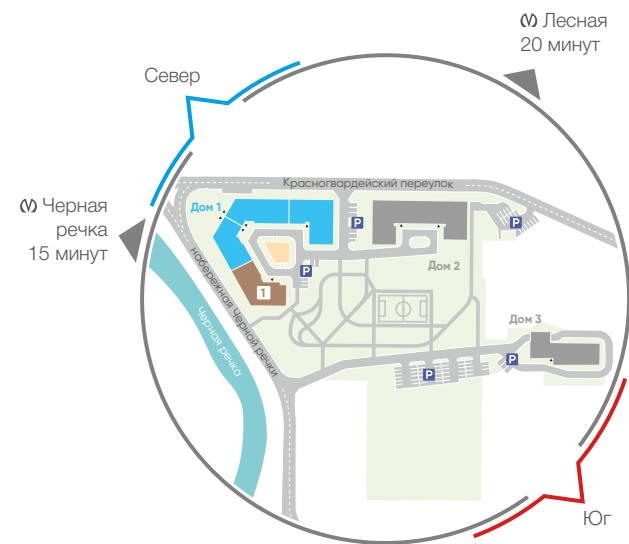

ЖИЛОЙ КОМПЛЕКС RIVIÈRE NOIRE
ДОМ 1 / ПАРАДНАЯ 1
ЭТАЖ 9

Проектная высота потолков – 2.70 м

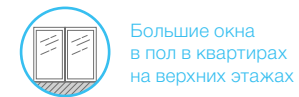
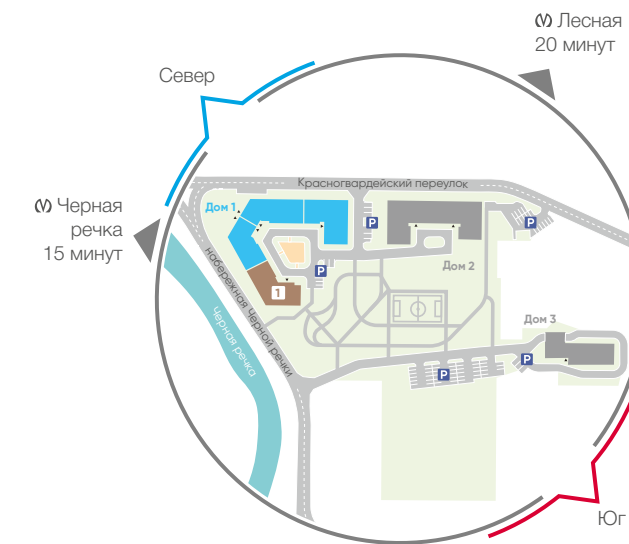
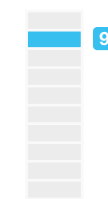

ЖИЛОЙ КОМПЛЕКС RIVIÈRE NOIRE
ДОМ 1 / ПАРАДНАЯ 1
ЭТАЖ 10

Проектная высота потолков – 3.00 м

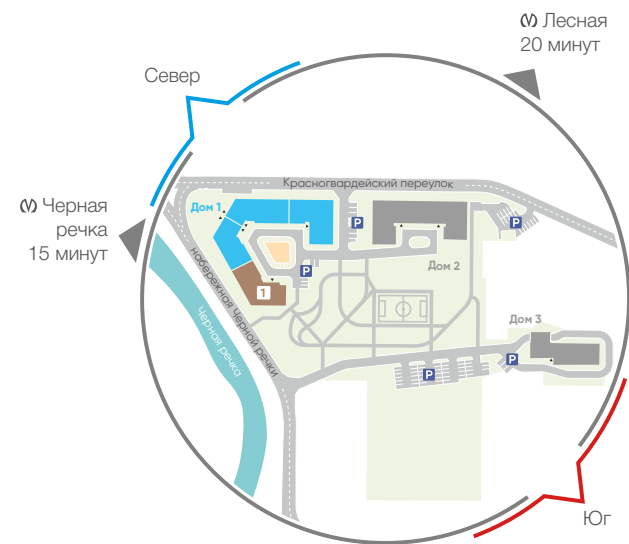

ЖИЛОЙ КОМПЛЕКС RIVIÈRE NOIRE
ДОМ 1 / ПАРАДНАЯ 2
ЭТАЖ 1

Проектная высота потолков – 2.70 м

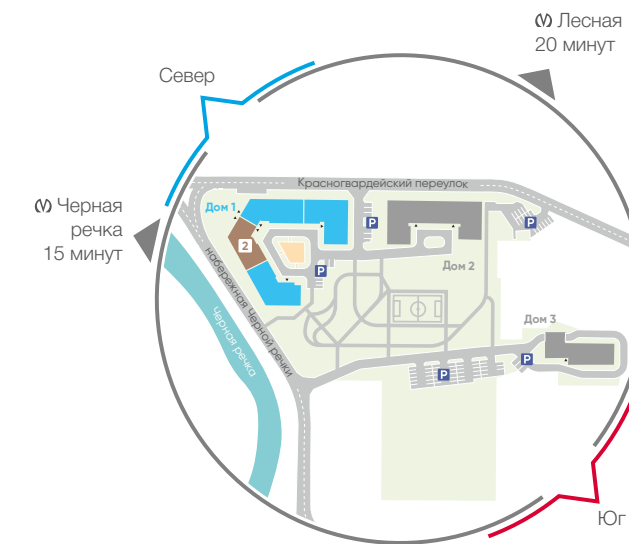

ЖИЛОЙ КОМПЛЕКС RIVIÈRE NOIRE
ДОМ 1 / ПАРАДНАЯ 2
ЭТАЖ 4



Проектная высота потолков – 2.70 м

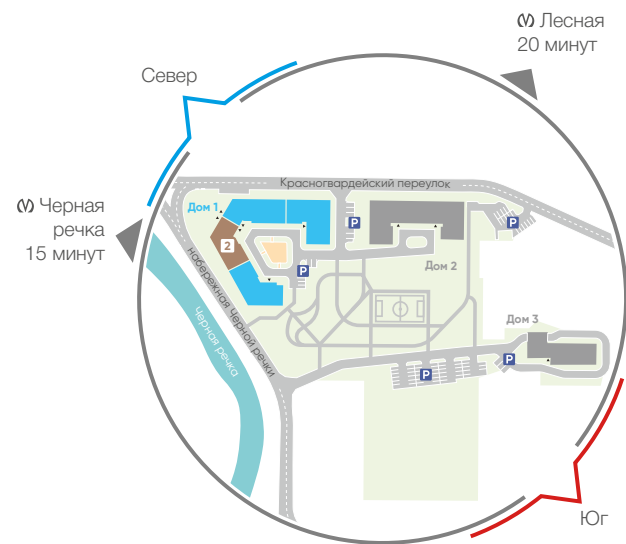

ЖИЛОЙ КОМПЛЕКС RIVIÈRE NOIRE
ДОМ 1 / ПАРАДНАЯ 2
ЭТАЖ 5



Проектная высота потолков – 2.70 м

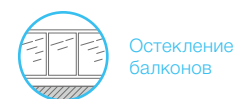
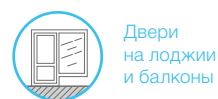
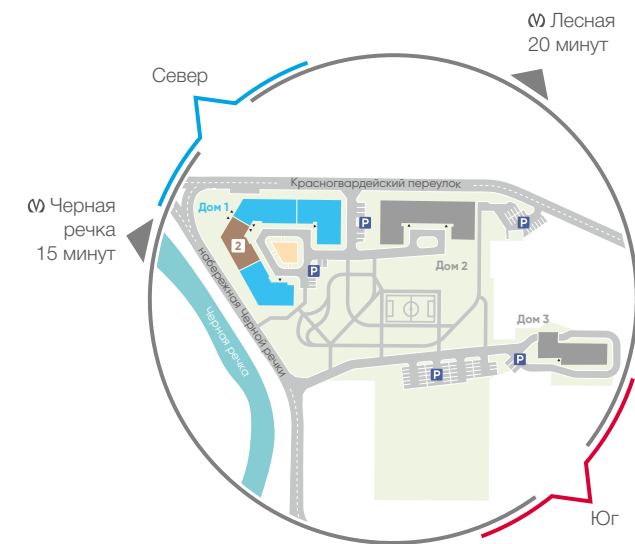

ЖИЛОЙ КОМПЛЕКС RIVIÈRE NOIRE
ДОМ 1 / ПАРАДНАЯ 2
ЭТАЖ 6-7



Проектная высота потолков – 2.70 м

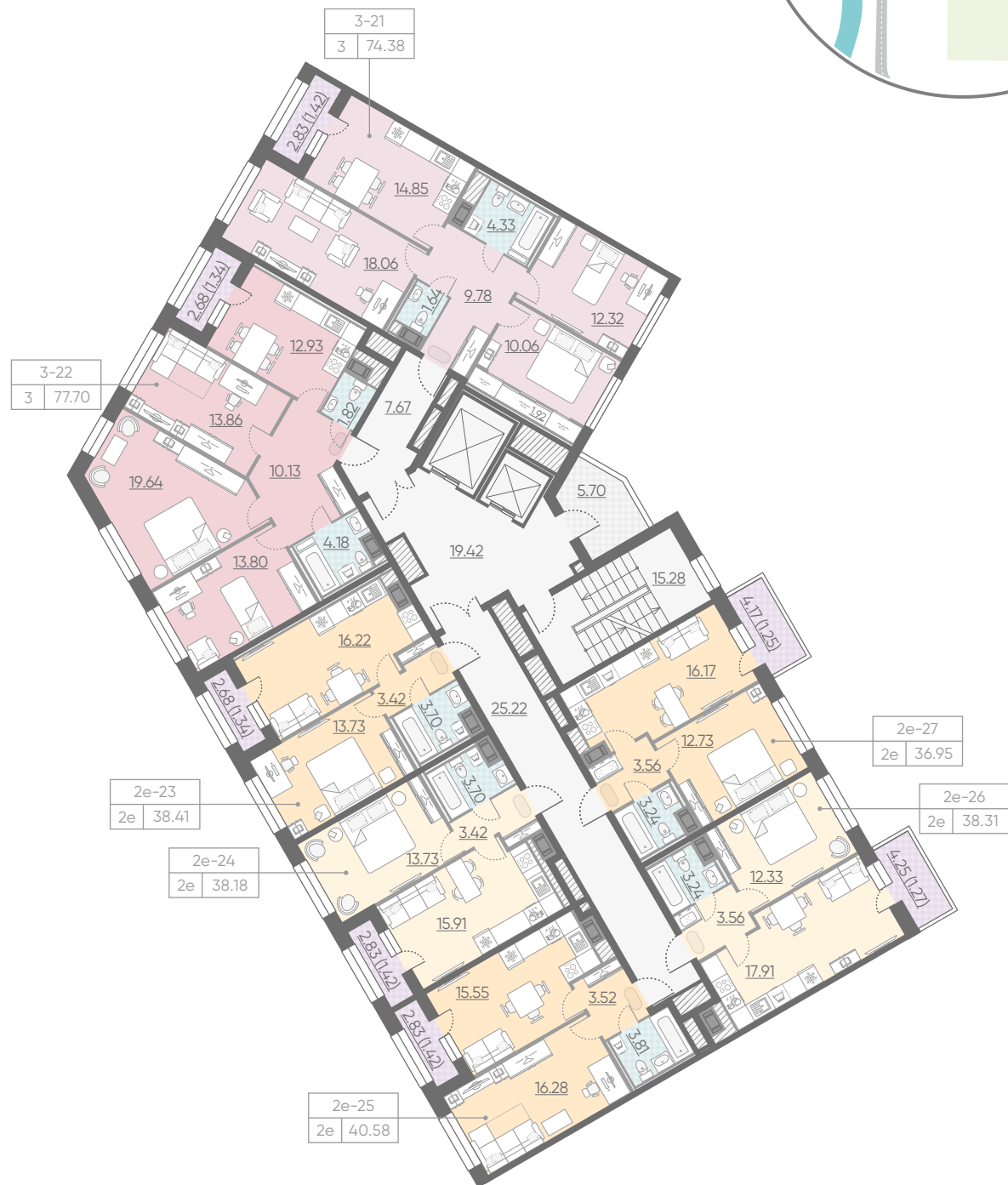
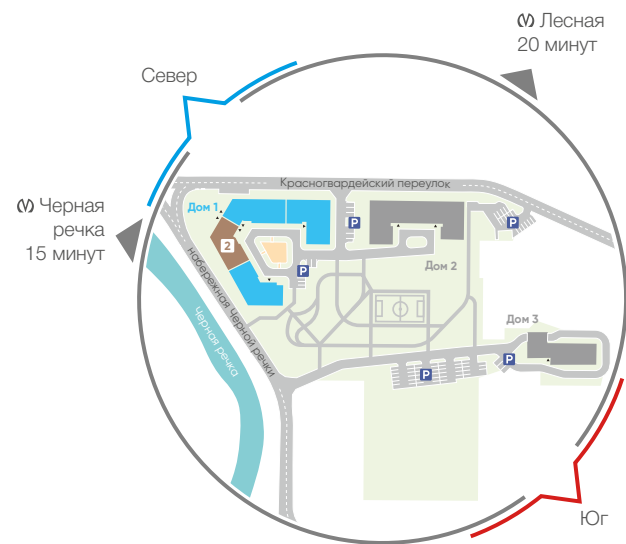

ЖИЛОЙ КОМПЛЕКС RIVIÈRE NOIRE
ДОМ 1 / ПАРАДНАЯ 2
ЭТАЖ 8



Проектная высота потолков – 2.70 м

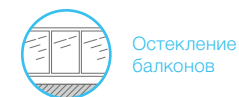
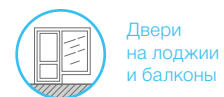
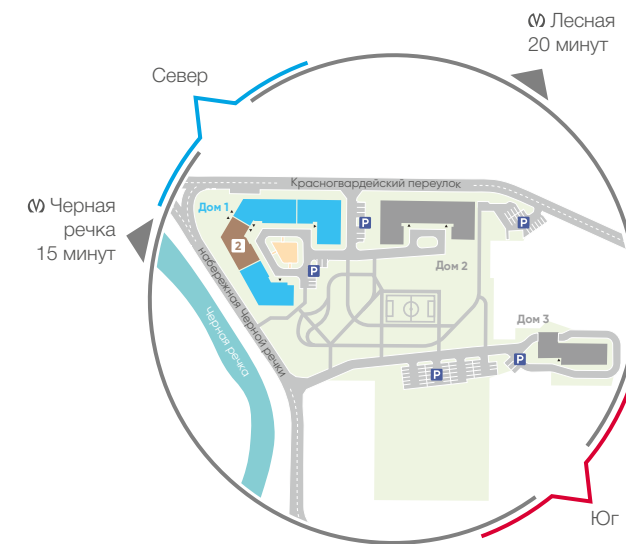

ЖИЛОЙ КОМПЛЕКС RIVIÈRE NOIRE
ДОМ 1 / ПАРАДНАЯ 2
ЭТАЖ 9



Проектная высота потолков – 2.70 м

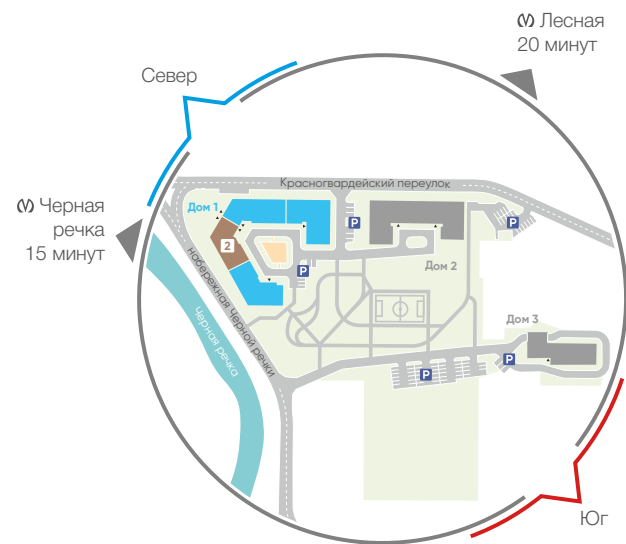

ЖИЛОЙ КОМПЛЕКС RIVIÈRE NOIRE
ДОМ 1 / ПАРАДНАЯ 2
ЭТАЖ 10



Проектная высота потолков – 3.00 м

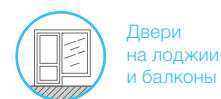
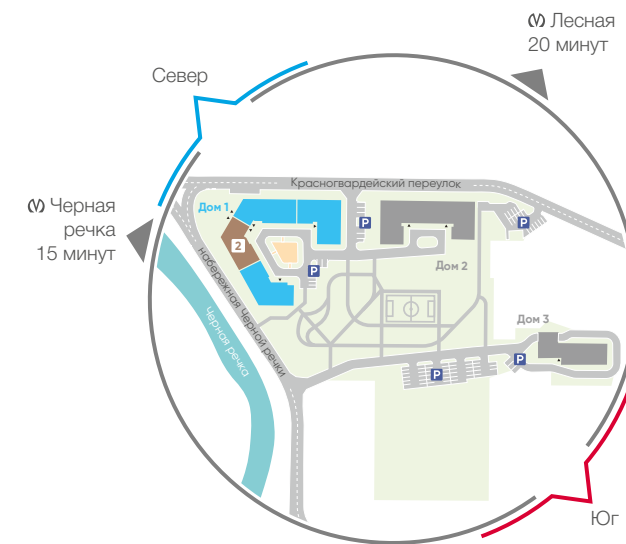

ЖИЛОЙ КОМПЛЕКС RIVIÈRE NOIRE
ДОМ 1 / ПАРАДНАЯ 3
ЭТАЖ 1

Проектная высота потолков – 2.70 м

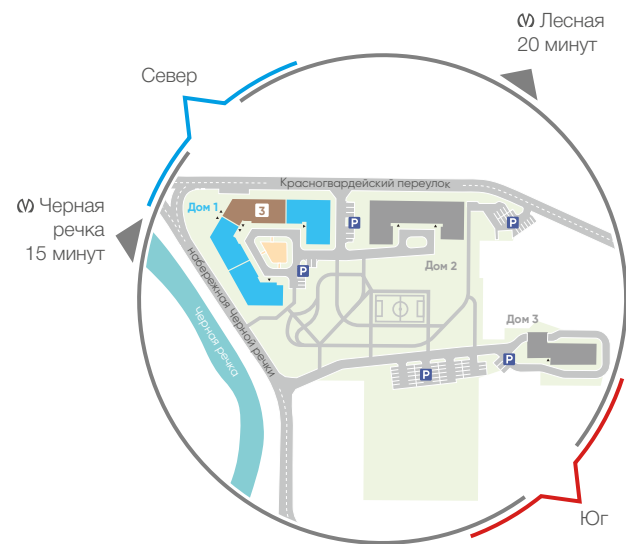

ЖИЛОЙ КОМПЛЕКС RIVIÈRE NOIRE
ДОМ 1 / ПАРАДНАЯ 3
ЭТАЖ 2

Проектная высота потолков – 2.70 м

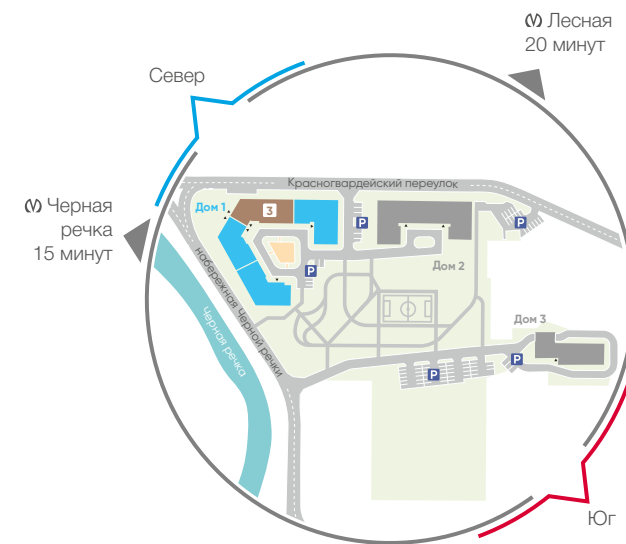
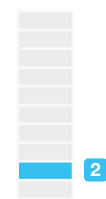

Кухни-гостиные для семьи и друзей



Светлые комнаты с дополнительными окнами



Тишина в комнатах



Квартиры с готовой отделкой

ЖИЛОЙ КОМПЛЕКС RIVIÈRE NOIRE
ДОМ 1 / ПАРАДНАЯ 3
ЭТАЖ 3

Проектная высота потолков – 2.70 м

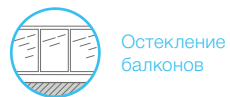
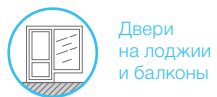
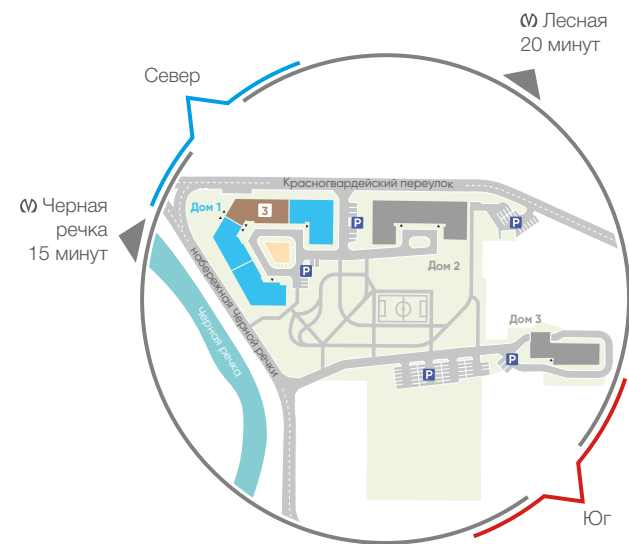

ЖИЛОЙ КОМПЛЕКС RIVIÈRE NOIRE
ДОМ 1 / ПАРАДНАЯ 3
ЭТАЖ 4

Проектная высота потолков – 2.70 м

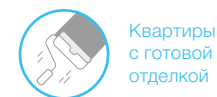
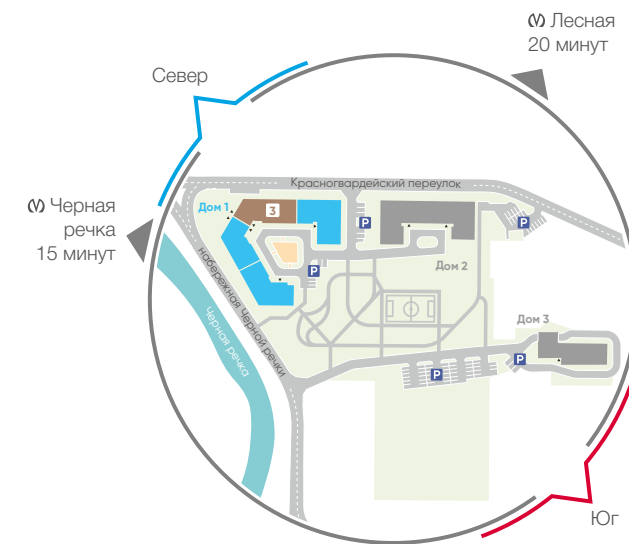

ЖИЛОЙ КОМПЛЕКС RIVIÈRE NOIRE
ДОМ 1 / ПАРАДНАЯ 3
ЭТАЖ 5

Проектная высота потолков – 2.70 м

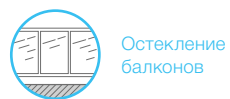
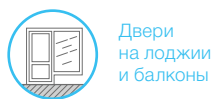
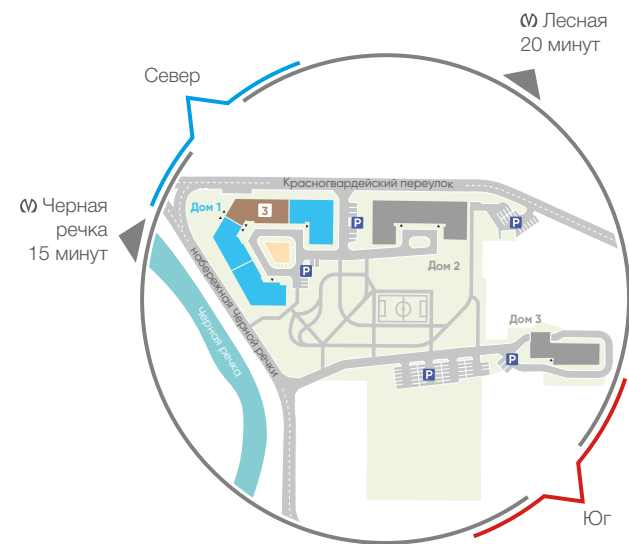

ЖИЛОЙ КОМПЛЕКС RIVIÈRE NOIRE
ДОМ 1 / ПАРАДНАЯ 3
ЭТАЖИ 6-7

Проектная высота потолков – 2.70 м

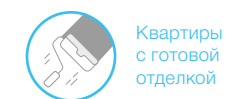
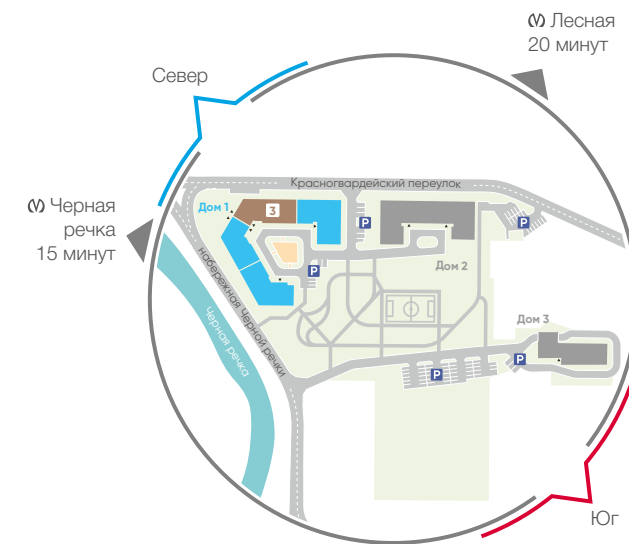

ЖИЛОЙ КОМПЛЕКС RIVIÈRE NOIRE
ДОМ 1 / ПАРАДНАЯ 3
ЭТАЖ 8



Проектная высота потолков – 2.70 м

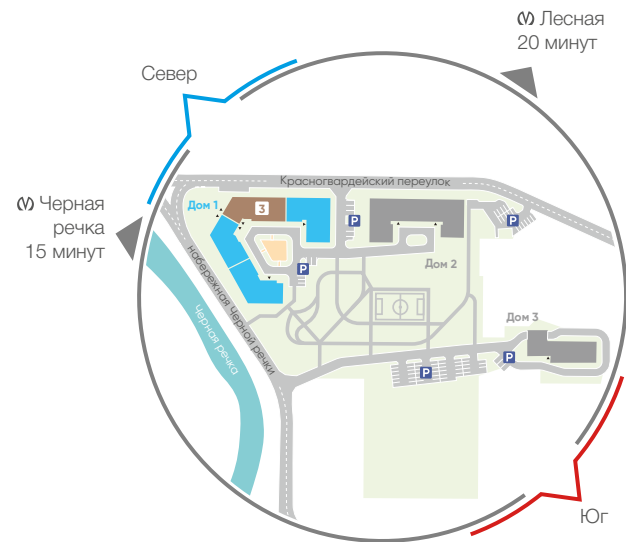

ЖИЛОЙ КОМПЛЕКС RIVIÈRE NOIRE
ДОМ 1 / ПАРАДНАЯ 3
ЭТАЖ 9

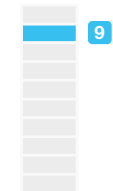

Проектная высота потолков – 2.70 м

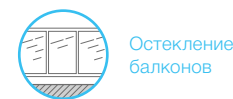
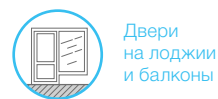
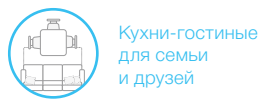
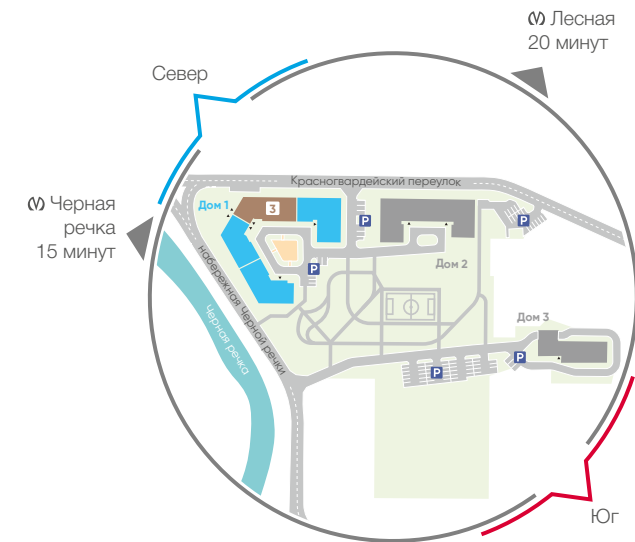

ЖИЛОЙ КОМПЛЕКС RIVIÈRE NOIRE
ДОМ 1 / ПАРАДНАЯ 3
ЭТАЖ 10

Проектная высота потолков – 3.00 м



Квартиры с готовой отделкой



Двери на лоджии и балконы



Большие окна в пол в квартирах на верхних этажах

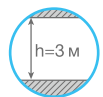

Высокие потолки – до 3,0 м

ЖИЛОЙ КОМПЛЕКС RIVIÈRE NOIRE
ДОМ 1 / ПАРАДНАЯ 4
ЭТАЖ 1

Проектная высота потолков – 2.70 м

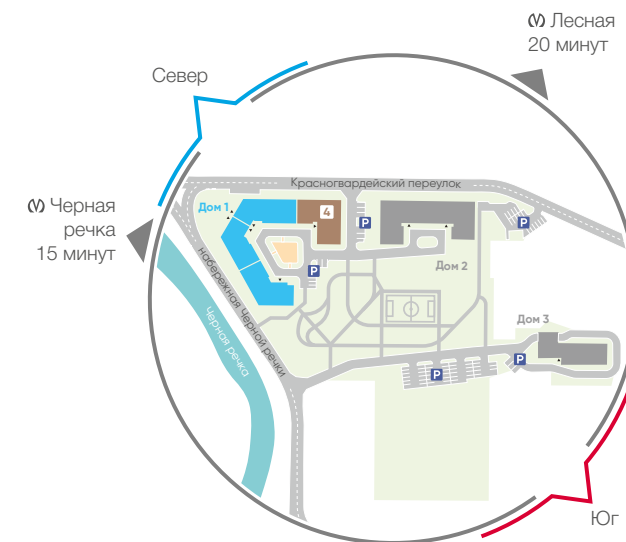
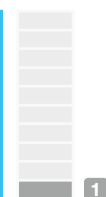

ЖИЛОЙ КОМПЛЕКС RIVIÈRE NOIRE
ДОМ 1 / ПАРАДНАЯ 4
ЭТАЖ 2

Проектная высота потолков – 2.70 м

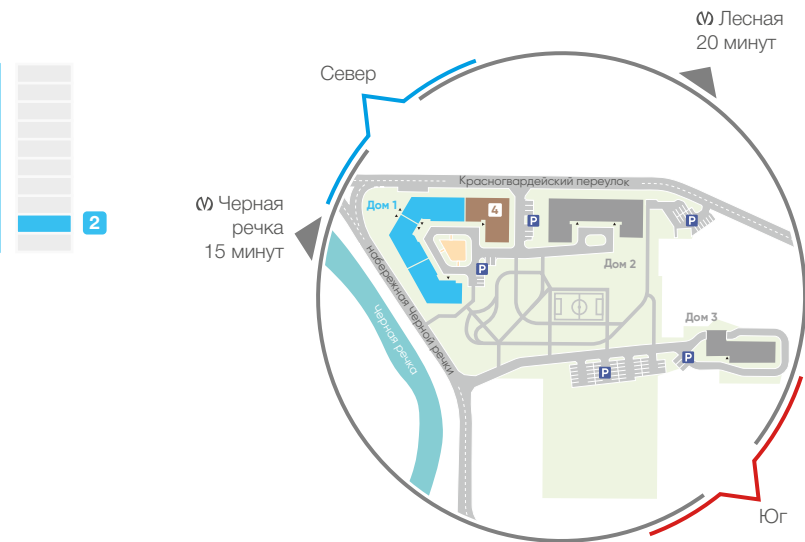

ЖИЛОЙ КОМПЛЕКС RIVIÈRE NOIRE
ДОМ 1 / ПАРАДНАЯ 4
ЭТАЖ 3

Проектная высота потолков – 2.70 м

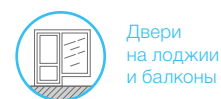
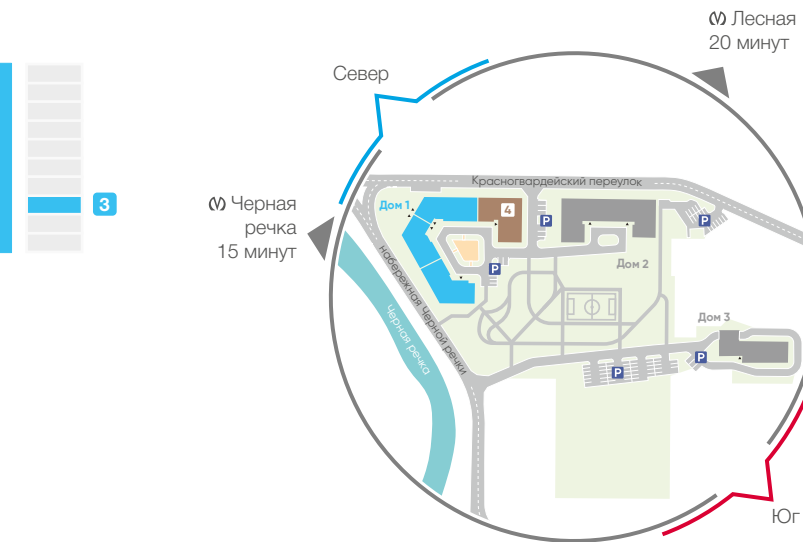

ЖИЛОЙ КОМПЛЕКС RIVIÈRE NOIRE
ДОМ 1 / ПАРАДНАЯ 4
ЭТАЖ 4

Проектная высота потолков – 2.70 м

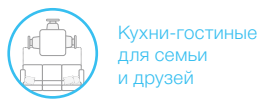
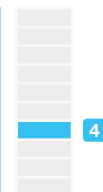

ЖИЛОЙ КОМПЛЕКС RIVIÈRE NOIRE
ДОМ 1 / ПАРАДНАЯ 4
ЭТАЖ 5

Проектная высота потолков – 2.70 м

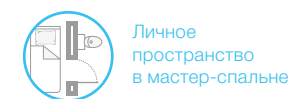
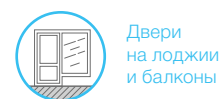
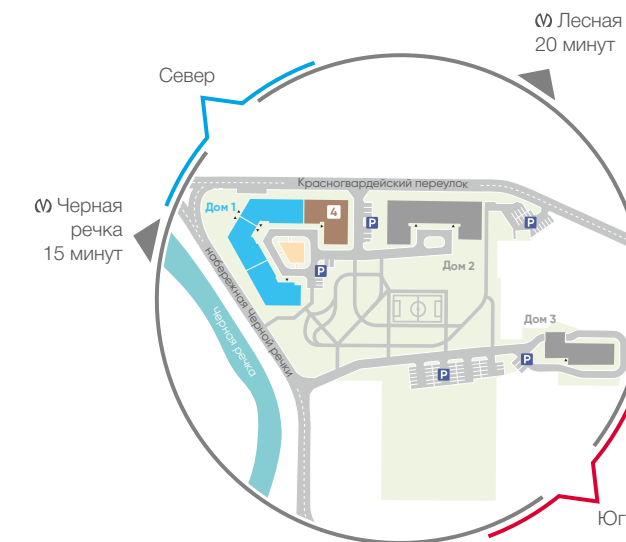

ЖИЛОЙ КОМПЛЕКС RIVIÈRE NOIRE
ДОМ 1 / ПАРАДНАЯ 4
ЭТАЖ 6

Проектная высота потолков – 2.70 м

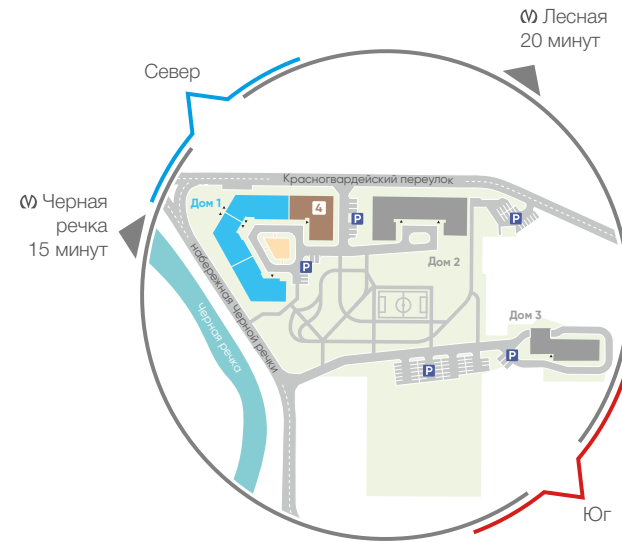

ЖИЛОЙ КОМПЛЕКС RIVIÈRE NOIRE
ДОМ 1 / ПАРАДНАЯ 4
ЭТАЖИ 7-9

Проектная высота потолков – 2.70 м

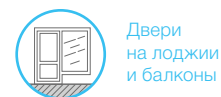
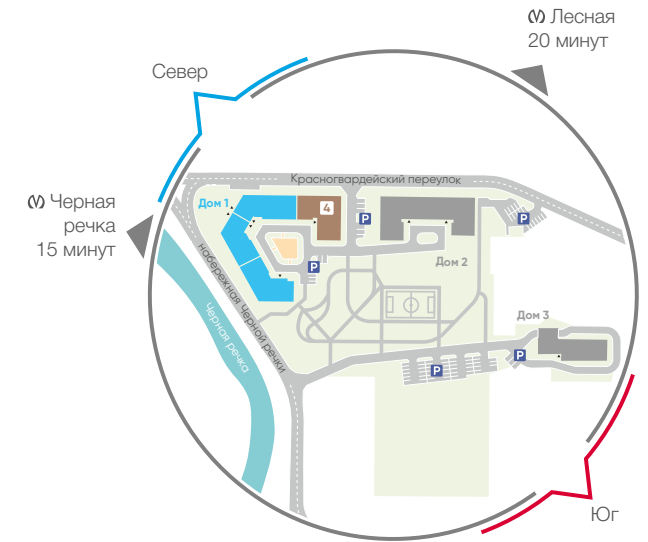

ЖИЛОЙ КОМПЛЕКС RIVIÈRE NOIRE
ДОМ 1 / ПАРАДНАЯ 4
ЭТАЖ 10



Проектная высота потолков – 3.00 м

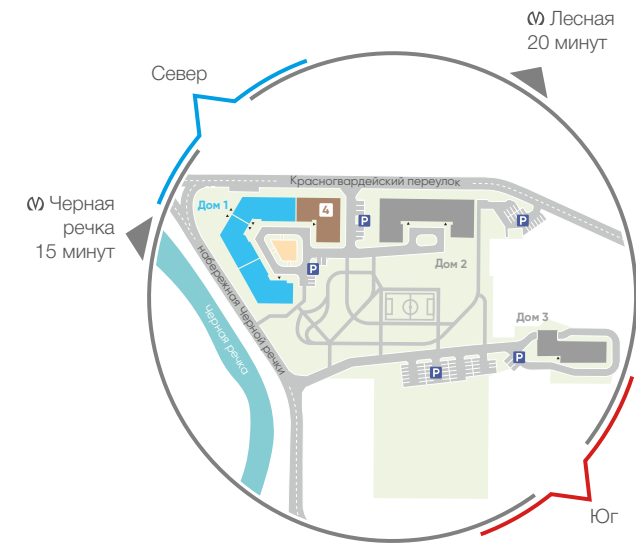

Двери на лоджии и балконы



Большие окна в пол в квартирах на верхних этажах





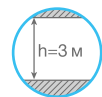

Личное пространство в мастер-спальне

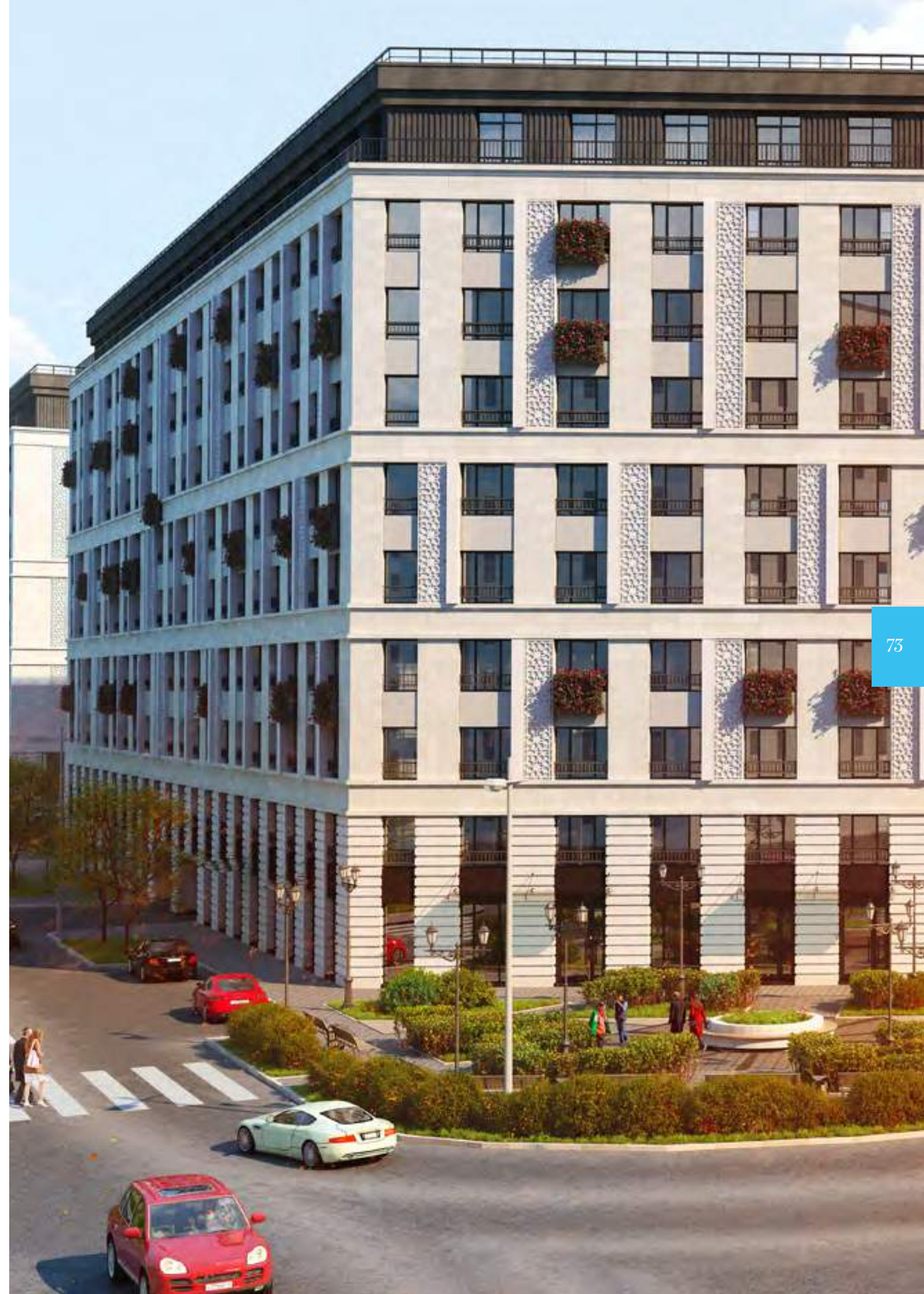

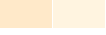
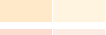
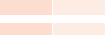
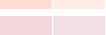
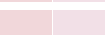
Высокие потолки – до 3,0 м

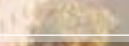

	помещения детского сада
	1-комнатные квартиры от 34.23 до 36.76 м ²
	2-комнатные квартиры (евро) от 36.68 до 53.39 м ²
	2-комнатные квартиры от 47.27 до 55.41 м ²
	3-комнатные квартиры (евро) от 55.13 до 73.06 м ²
	3-комнатные квартиры – 78.04 м ²
	4-комнатные квартиры (евро) от 82.06 до 84.55 м ²
	сплит-лоджии
	тип квартиры
	общая площадь
	количество комнат

ДОМ 2 162 КВАРТИРЫ

Дом бизнес-класса в жилом комплексе Rivière Noire, который может предложить уникальные варианты 4-комнатных европланировок. На последних этажах находятся эксклюзивные видовые квартиры с потолками 3 м, большими окнами, которые начинаются почти от пола, и террасами.

Основной объем предложений составляют 2- и 3-комнатные квартиры – классические и евро.

ДОМ 2

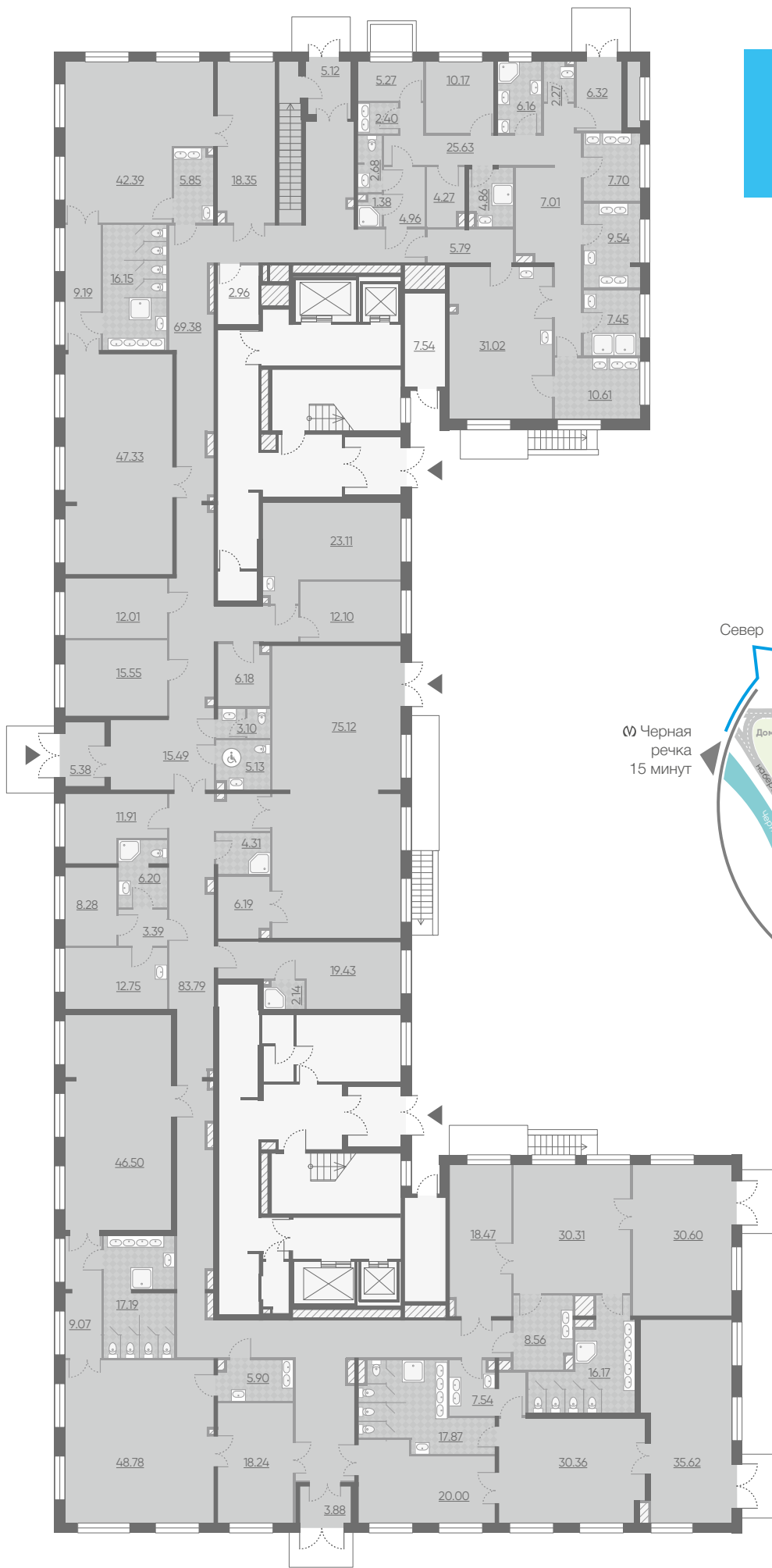

**ЖИЛОЙ КОМПЛЕКС
RIVIÈRE NOIRE
ДОМ 2 / ЭТАЖ 1**

Проектная высота потолков – 2.70 м

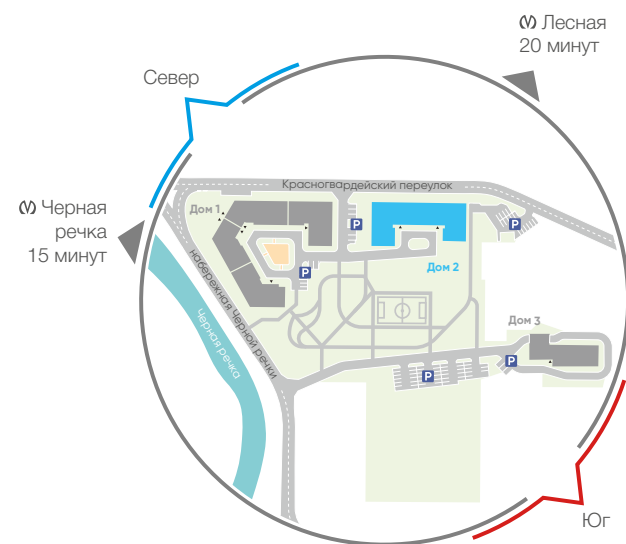

**ЖИЛОЙ КОМПЛЕКС
RIVIÈRE NOIRE
ДОМ 2 / ЭТАЖ 2**

Проектная высота потолков – 2.70 м

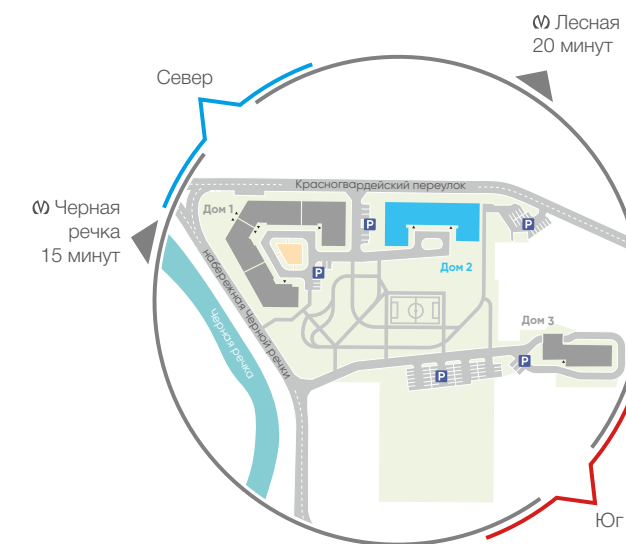
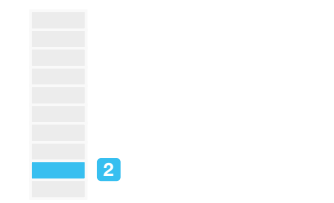

- Кухни-гостиные для семьи и друзей
- Светлые комнаты с дополнительными окнами
- Тишина в комнатах
- Квартиры с готовой отделкой

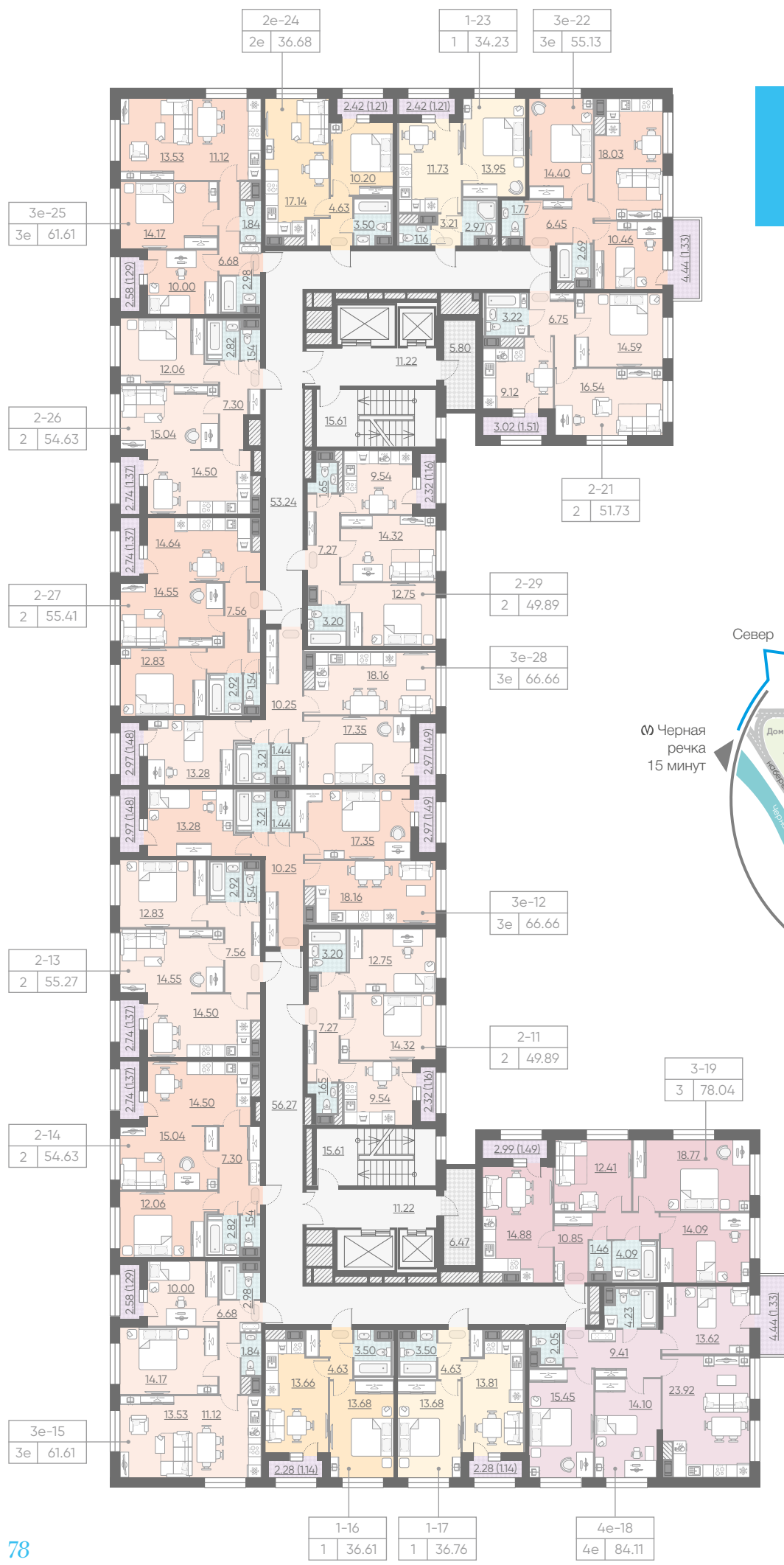

ЖИЛОЙ КОМПЛЕКС RIVIÈRE NOIRE
ДОМ 2 / ЭТАЖИ 3-9

Проектная высота потолков – 2.70 м

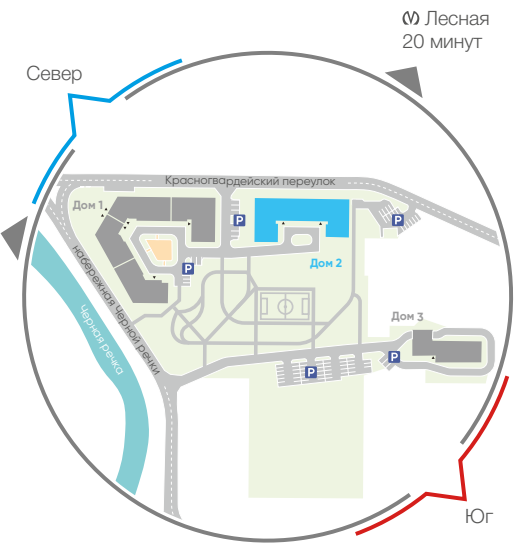

- Кухни-гостиные для семьи и друзей
- Светлые комнаты с дополнительными окнами
- Тишина в комнатах
- Квартиры с готовой отделкой

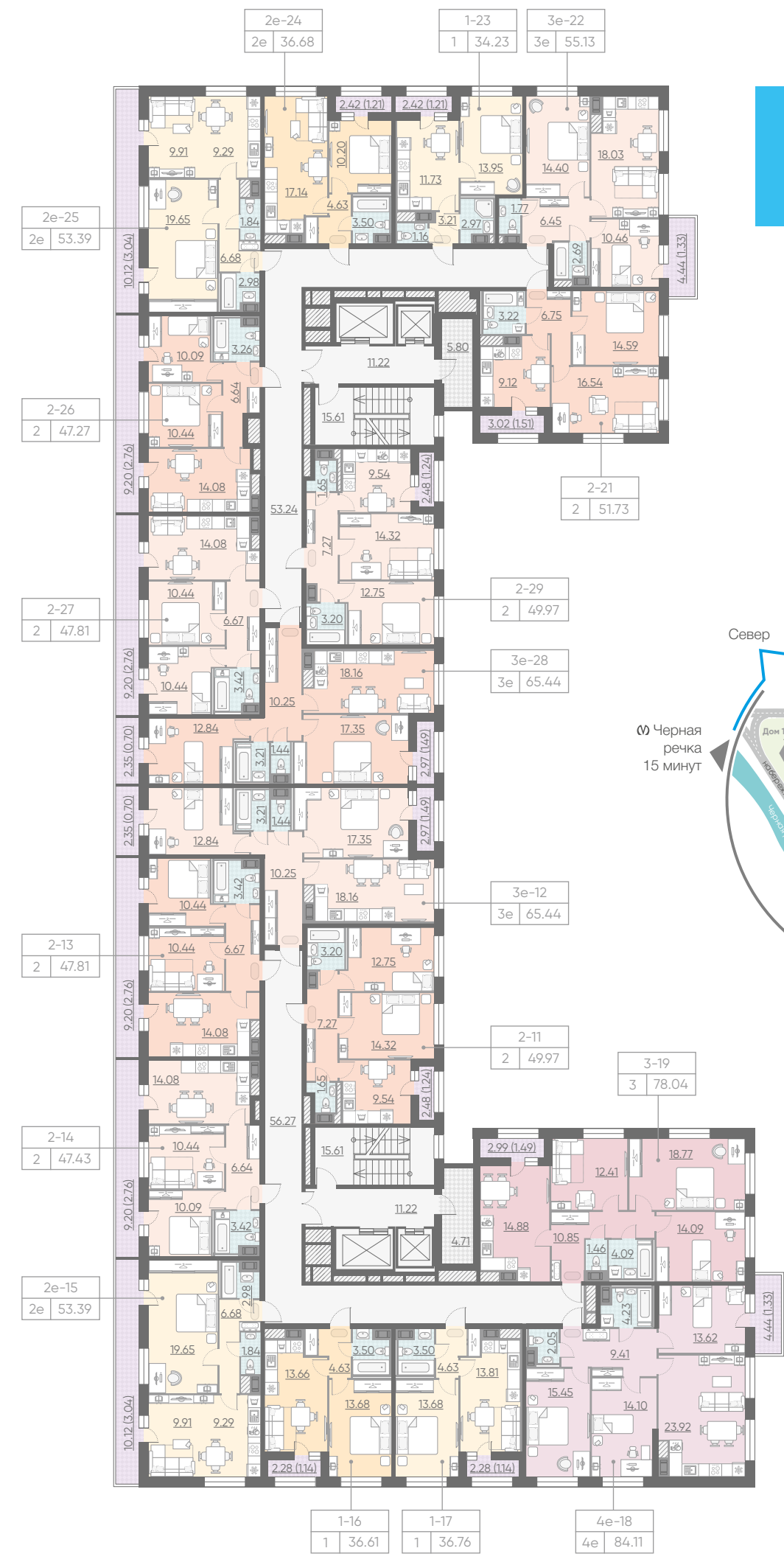

ЖИЛОЙ КОМПЛЕКС RIVIÈRE NOIRE
ДОМ 2 / ЭТАЖ 10

Проектная высота потолков – 3.00 м

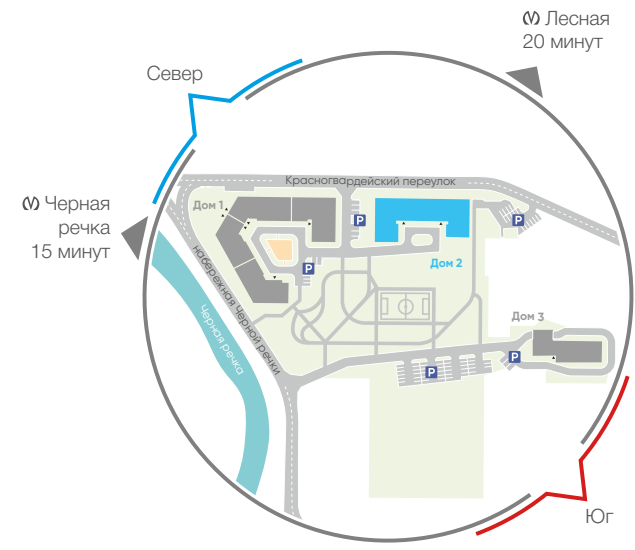

- Двери на лоджии и балконы
- Остекление балконов
- Большие окна в пол в квартирах на верхних этажах
- Высокие потолки – до 3,0 м



	коммерческие помещения
	1-комнатные квартиры от 32.52 до 40.42 м ²
	2-комнатные квартиры (евро) от 33.57 до 63.76 м ²
	2-комнатные квартиры от 43.49 до 64.51 м ²
	3-комнатные квартиры (евро) от 45.90 до 50.65 м ²
	3-комнатные квартиры от 70.95 до 73.13 м ²
	сплит-лоджи
	тип квартиры
	общая площадь
	количество комнат

ДОМ 3 109 КВАРТИР

Небольшой дом повышенной комфортности в составе жилого комплекса Rivière Noire. Расположен в некотором отдалении от остальных домов – в глубине застройки. Основной объем предложений составляют уютные компактные 2- и 3-комнат-

ные квартиры с классическими и европланировками, но есть и функциональные 1-комнатные планировки.

ДОМ 3

ЖИЛОЙ КОМПЛЕКС
RIVIÈRE NOIRE
ДОМ 3 / ЭТАЖ 1

Проектная высота потолков – 2.55 м

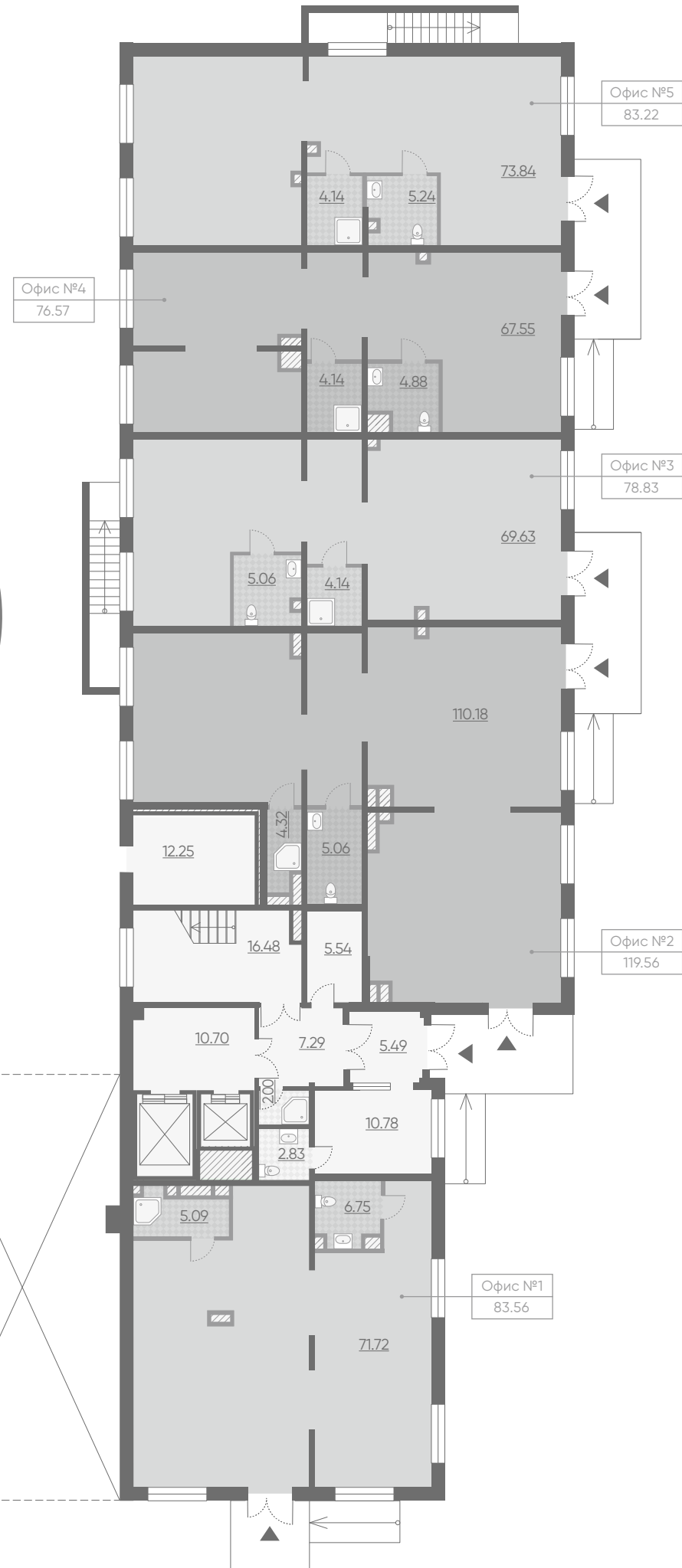
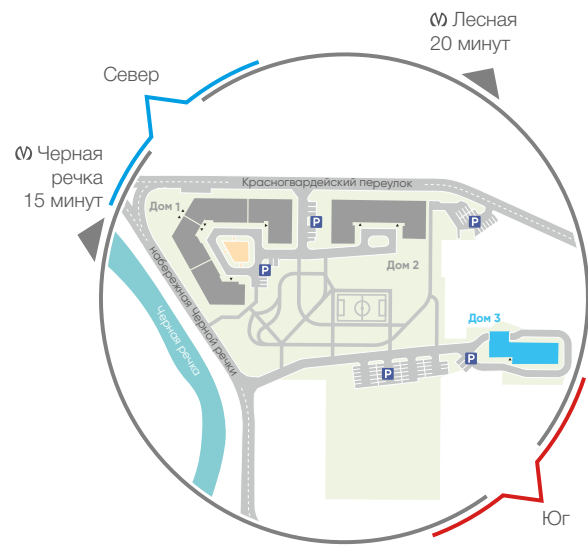

ЖИЛОЙ КОМПЛЕКС
RIVIÈRE NOIRE
ДОМ 3 / ЭТАЖ 2

Проектная высота потолков – 2.55 м

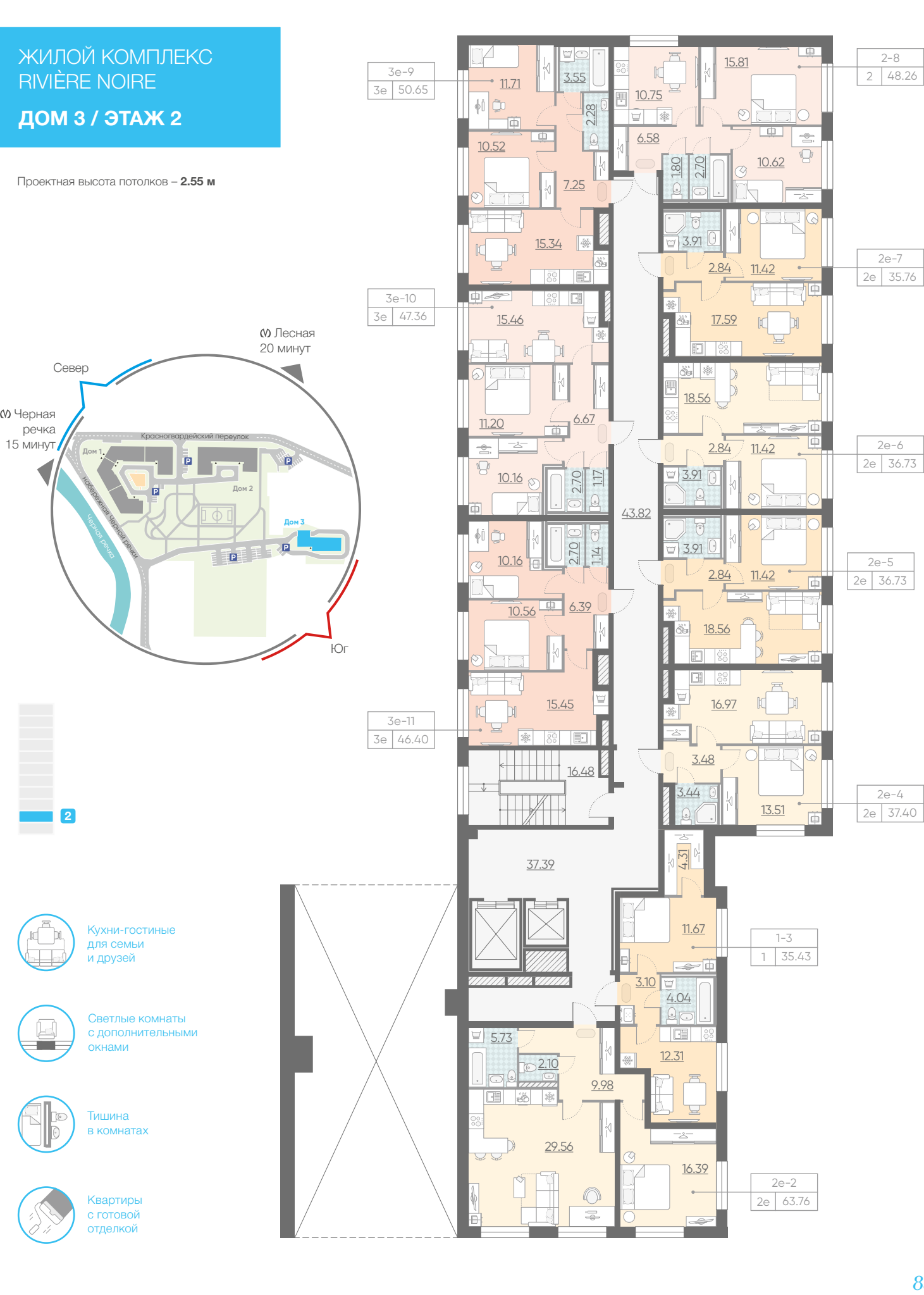
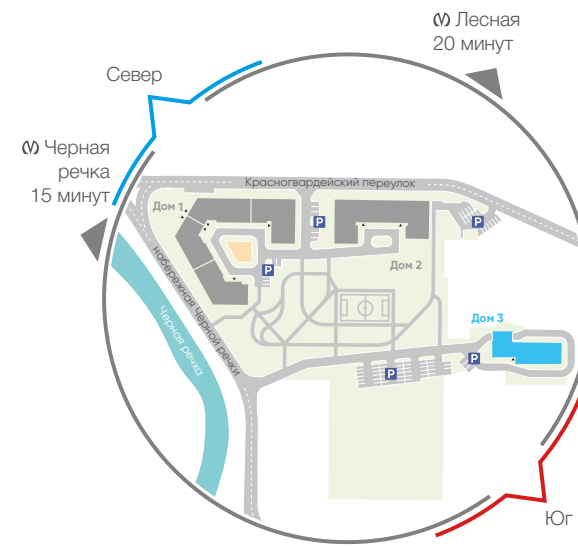

- Кухни-гостиные для семьи и друзей
- Светлые комнаты с дополнительными окнами
- Тишина в комнатах
- Квартиры с готовой отделкой

ЖИЛОЙ КОМПЛЕКС
RIVIÈRE NOIRE
ДОМ 3 / ЭТАЖ 3

Проектная высота потолков – 2.55 м

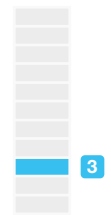
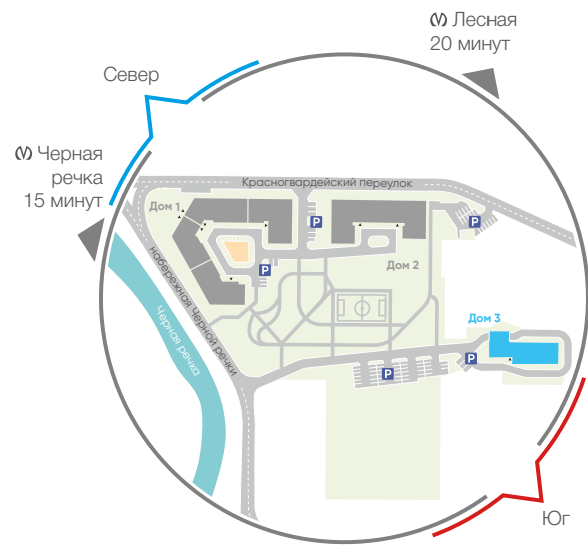

- Кухни-гостиные для семьи и друзей
- Светлые комнаты с дополнительными окнами
- Тишина в комнатах
- Квартиры с готовой отделкой

ЖИЛОЙ КОМПЛЕКС
RIVIÈRE NOIRE
ДОМ 3 / ЭТАЖИ 4-11

Проектная высота потолков – 2.55 м
На 11 этаже – 3.00 м

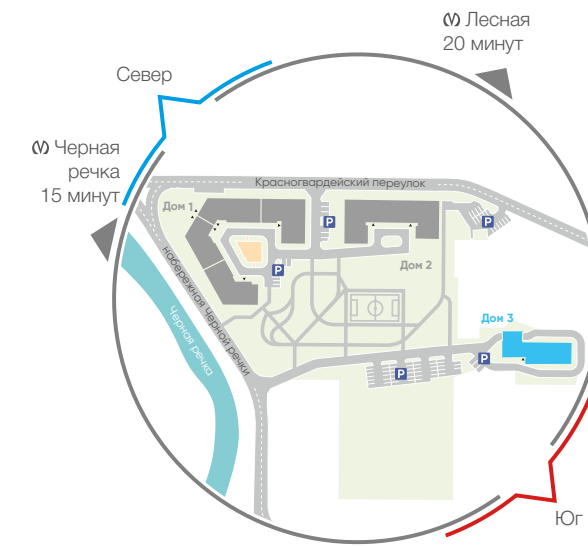

- Двери на лоджии и балконы
- Остекление балконов
- Большие окна в пол в квартирах на верхних этажах
- Высокие потолки – до 3,0 м





УСЛОВНЫЕ ОБОЗНАЧЕНИЯ НА ПЛАНИРОВКАХ

Кухня

Кухонный модуль

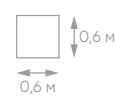

Мойки

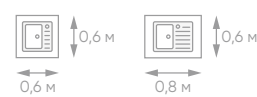

Электроплиты



Посудомоечная машина



Холодильник



Обеденные столы

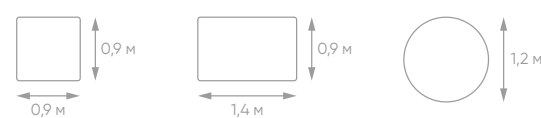

Обеденные и барные стулья

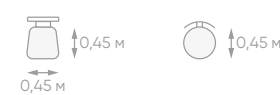

Санузел

Ванна



Душевые кабины

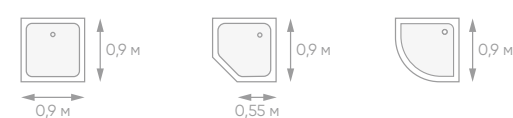

Унитаз

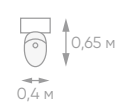

Раковины

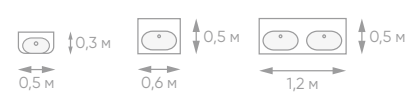

Стиральные машины

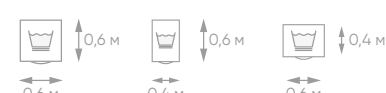

Тумба / шкаф



Спальня

Двуспальная кровать

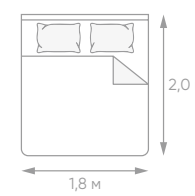

Детская кровать

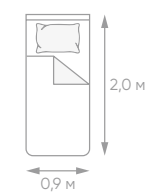

Диван-кровать

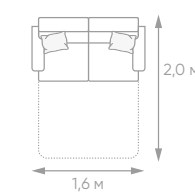

Платяной шкаф / купе



Гардеробная

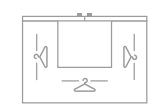

Компьютерные столы

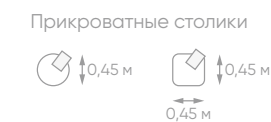
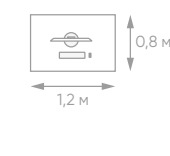
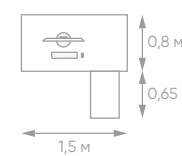

Гостиная

Диван угловой раскладной

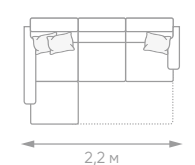

Диван трехместный раскладной

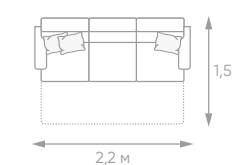

Диван трехместный

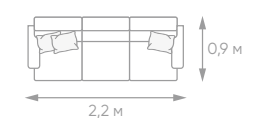

Диван двухместный

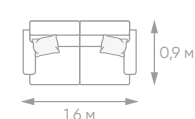

Кресла

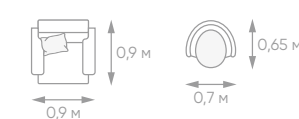

Журнальные столики

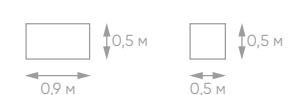

Стеллажи

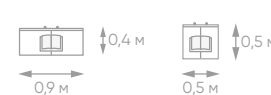

Компьютерное кресло



Телевизор на тумбе

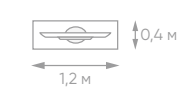

Телевизор с настенным креплением



Прихожая

Коврик



Вешалки



НАДЕЖНОСТЬ И КАЧЕСТВО

«Группа ЛСР» работает на строительном рынке с 1993 года. За это время компания стала одним из лидеров строительного рынка в России.

Ключевые направления деятельности «Группы ЛСР» – строительство, девелопмент и производство стройматериалов. «Группа ЛСР» реализует девелоперские проекты во всех сегментах недвижимости: от жилья комфорт-класса до элитных домов по проектам ведущих отечественных и зарубежных архитекторов.

На протяжении многих лет качество объектов от «Группы ЛСР» подтверждается победами в многочисленных престижных конкурсах, среди которых «Доверие потребителя», «Строитель года», «Лидер строительного качества», «Надежный застройщик России», Urban Awards, «КАИССА» и другие.

РАБОТАЕМ ПО 214-ФЗ
СДАЕМ ВСЕ ДОМА ТОЧНО В СРОК
ГАРАНТИРУЕМ НАДЕЖНОСТЬ
И КАЧЕСТВО



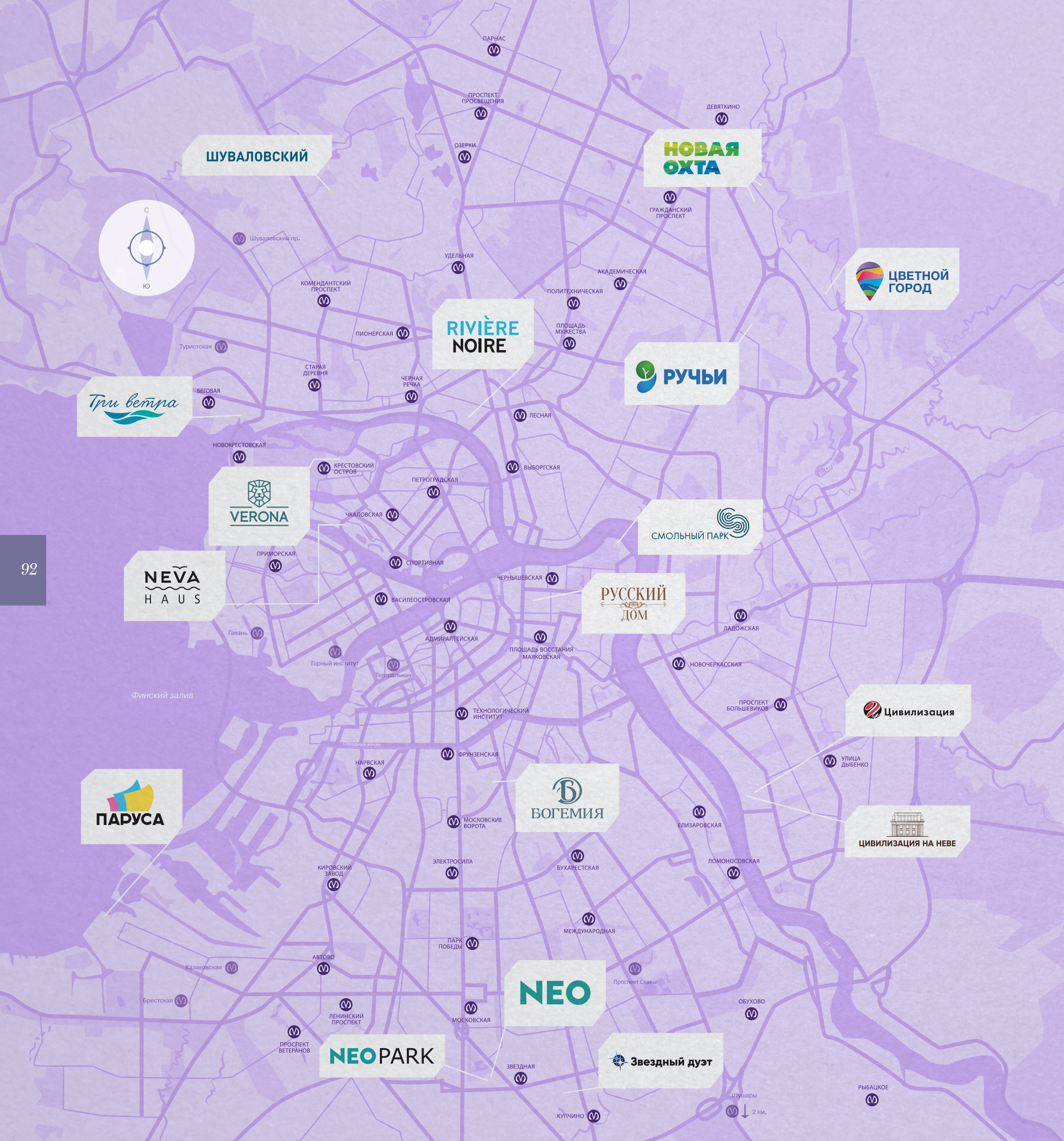

ПРЕМИУМ-КЛАСС

- СМОЛЬНЫЙ ПАРК
Центральный район, М Чернышевская
- РУССКИЙ ДОМ
Центральный район, М Чернышевская
- VERONA
Петроградский район, М Крестовский остров
- NEVA HAUS
Петроградский район, М Спортивная

БИЗНЕС-КЛАСС

- ТРИ ВЕТРА
Приморский район, М Беговая
- БОГЕМИЯ
Московский район, М Фрунзенская
- NEO
Московский район, М Звездная
- НЕОПАРК
Московский район, М Звездная
- ЦИВИЛИЗАЦИЯ НА НЕВЕ
Невский район, М Улица Дыбенко
- RIVIÈRE NOIRE
Приморский район, М Черная речка

КОМФОРТ-КЛАСС

- НОВАЯ ОХТА
Красногвардейский район, М Гражданский проспект
- ЦВЕТНОЙ ГОРОД
Красногвардейский район, М Гражданский проспект
- РУЧЬИ
Красногвардейский район, М Академическая
- ПАРУСА
Красносельский район, М Ленинский проспект
- ШУВАЛОВСКИЙ
Приморский район, М Комендантский проспект
- ЦИВИЛИЗАЦИЯ
Невский район, М Улица Дыбенко
- ЗВЕЗДНЫЙ ДУЭТ
Московский район, М Звездная, Купчино

8 (812) 325 01 01
8 (800) 325 01 01
LSR.RU

ОФИСЫ ПРОДАЖ

- Санкт-Петербург
- ул. Кирочная, д. 39
 - Невский пр., д. 68
 - пр. Чернышевского, д. 18
 - ул. Коллонтай, д. 5/1
 - пр. Космонавтов, д. 65/1
 - Комендантский пр., д. 11
 - пр. Науки, д. 17/2

Застройщик ООО «ЛСР. Недвижимость – СЗ».

Свидетельство № С-003-78-0109-78-260117 от 26.01.2017 г.

выдано СРО А «Объединение строителей Санкт-Петербурга».

Проектные декларации на сайте ООО «ЛСР. Недвижимость – СЗ»: LSR-SPB.RU

и в единой информационной системе жилищного строительства.

Выпуск буклета – январь 2019 г.





LSR.RU