



# МОРСКАЯ НАБЕРЕЖНАЯ

1 ДОМ  
SeaView





**М**орская набережная – образец современного продуманного подхода к созданию жилого пространства бизнес-класса. Дома SeaView имеют исключительные виды на акваторию Финского залива и благоустроенную набережную. Особой ценностью является местоположение проекта: Васильевский остров – излюбленная локация петербуржцев. Здесь одновременно уживается большое количество объектов как исторической, так и современной культуры.

- > Флагманский проект на берегу Финского залива
- > Дома отделены от остальной застройки большим зеленым бульваром
- > Близко центр города, въезд на ЗСД

- > Инфраструктура Васильевского острова
- > Социальная инфраструктура: 4 детских сада, 3 школы

## СВЕЖИЙ МОРСКОЙ ВОЗДУХ





















**В**ыйдя из дома, можно сразу же отправиться на прогулку по набережной. Перед домами SeaView – собственная набережная с ландшафтным дизайном. С другой стороны от прочей застройки комплекс отделен бульваром и большим парком с хвойными деревьями – здесь уже высажено 275 деревьев двухметровой высоты, которые подрастут к моменту передачи ключей. Это экологически благополучное место с чистым грунтом и свежим воздухом.

2 км |   
Благоустроенная набережная



# ГЕНЕРАЛЬНЫЙ ПЛАН

## УСЛОВНЫЕ ОБОЗНАЧЕНИЯ:

-  «Морская набережная»
  -  пешеходная часть
  -  озеленение
  -  проезжая часть
  -  велодорожка
  -  места для парковки
  -  подземная парковка
  -  въезд/выезд в паркинг
  -  школы
  -  детские сады
  -  детские площадки
  -  спортивные площадки
  -  прочая застройка
-  1 Морской порт
  -  2 Порт «Севкабель»
  -  3 «Новая Голландия»
  -  4 Адмиралтейство
  -  5 Зимний дворец
  -  6 Стрелка В.О.
  -  7 Петропавловская крепость



## МЕСТО С БОГАТЫМ ПРОШЛЫМ И ПЕРСПЕКТИВНЫМ БУДУЩИМ

**В**асильевский остров удивительно сочетает в себе дух истории и современные веяния. Здесь каждый найдет себе место по душе: будь то улочки в стиле неоклассицизма или современные индустриальные пространства.



Музей современного искусства «Эрарта» – место притяжения XXI века



Лютеранская церковь Святого Михаила



Исторически значимые объекты: Благовещенский мост и музей «Кунсткамера»



Санкт-Петербургский государственный университет – здание двенадцати коллегий





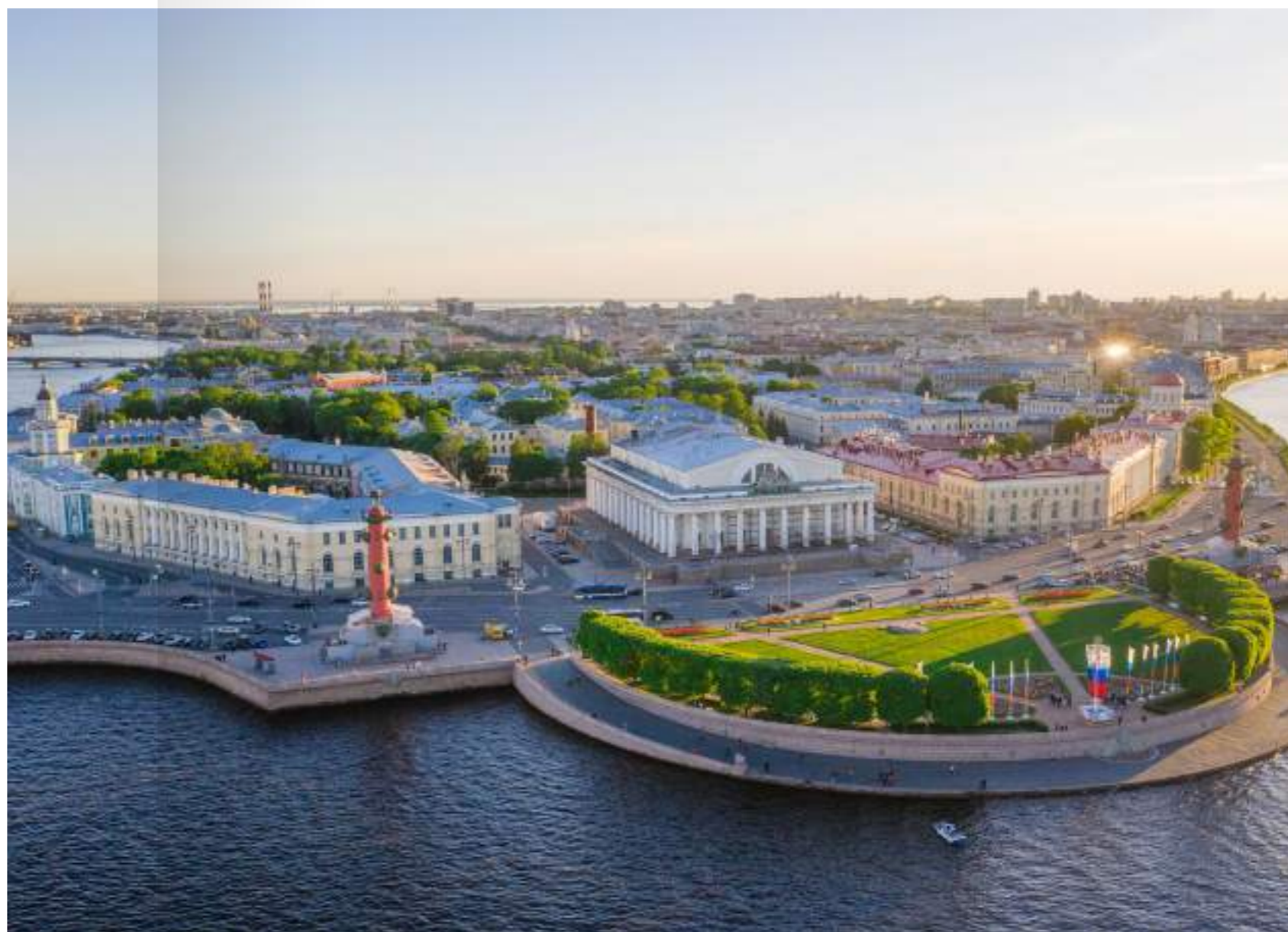







Санкт-Петербургский Горный университет



# ПЛАН КВАРТАЛА

## УСЛОВНЫЕ ОБОЗНАЧЕНИЯ:

-  «Морская набережная»
-  пешеходная часть набережной
-  пешеходные дорожки
-  велодорожка
-  пешеходные дорожки с возможностью проезда спецтехники
-  озеленение
-  детские площадки на территории детского сада
-  игровые/спортивные площадки
-  автомобильные дороги общего пользования
-  совмещенные автомобильно-пешеходные дороги
-  стилобат

-  ограждения
-  шлагбаумы
-  места для парковки
-  подземная парковка
-  въезд/выезд в паркинг
-  въезд/выезд на стилобат
-  детские сады
-  детские площадки
-  спортивные площадки
-  прочая застройка
-  трансформаторные подстанции



КВАРТАЛ 13



ФИНСКИЙ ЗАЛИВ

## ЭНЕРГИЯ МОРСКИХ ВОЛН ЗА ОКНОМ

**В**се квартиры имеют виды на Финский залив. Больше половины — обращены на две стороны. Спальни преимущественно выходят в тихий и уютный внутренний двор, а гостиные с большими окнами — на благоустроенную набережную. Так как дома обращены на юг, в окна всегда будет светить солнце.





ВИД ИЗ ОКНА  
НА ФИНСКИЙ ЗАЛИВ



## БЛАГОУСТРОЕННАЯ НАБЕРЕЖНАЯ

**Б**лагоустроенная набережная сразу за порогом дома – что может быть лучше для комфортной жизни. Набережная создается одновременно со строительством домов – ждать благоустройства после переезда в новый дом не придется. Проект набережной выполняется в духе европейского ландшафтного дизайна: высаживаются подрощенные деревья, включая хвойные, поднимается уровень дерна, газоны украшаются различного рода злаками и кустарником. Устраиваются габионы, которые украшают пространство и позволяют посадить крупномерные растения. Это создаст препятствие задуванию ветра во двор.





## КОМФОРТ И БЕЗОПАСНОСТЬ

- › Безопасность пешеходов и детей – это закрытый от движения автомобилей двор
- › Круглосуточное охранное видеонаблюдение и закрытый двор для входа посторонних – гарант безопасности жильцов
- › Подземный паркинг, гостевые парковки за пределами двора
- › Детский садик у дома
- › Высококачественное оборудование для детских площадок от проверенных производителей, антитравматичное покрытие
- › Удобный вход в парадные без высоких подиумов и порогов
- › Для удобного хранения – кладовые и колясочные
- › Велопарковки у каждого дома
- › Сервис безопасности: предусмотрена служба консьержей
- › Современная система пожарной сигнализации в квартирах и МОП, система дымоудаления
- › Датчики концентрации CO<sub>2</sub> в паркинге
- › Усилитель GSM сигнала в паркинге

## В КВАРТИРАХ ТЕПЛО, СУХО И НЕШУМНО



### ВЕНТИЛЯЦИЯ

В квартирах дышится легко и всегда свежий воздух благодаря использованию современных систем вентиляции воздуха. Приток воздуха в квартирах осуществляется за счет установки в стенах современных регулируемых клапанов инфильтрации воздуха (КИВ). Вытяжка воздуха происходит через каналы вентблоков, которые обеспечивают эффективную естественную вентиляцию. Для кухни и санузлов предусмотрены отдельные вентканалы.



### ОТОПЛЕНИЕ И ВОДОСНАБЖЕНИЕ

Эстетику помещений и геометрию пространства в квартире не нарушит наличие видимых труб и коммуникационных выступов. Предусмотрена горизонтальная двухтрубная поквартирная разводка от коллекторов, расположенных в общих коридорах на этажах. Трубы отопления и водоснабжения в квартирах скрыты в стяжке пола, отопление с нижним подключением радиаторов. На каждую квартиру устанавливаются теплосчетчики, которые вынесены в места общего пользования.



### ЭЛЕКТРОСНАБЖЕНИЕ

Электрической мощности в квартирах достаточно для удовлетворения всех потребностей современной жизни. В квартирах до 70 м<sup>2</sup> предусмотрен электрический ввод на 10 кВт. В квартирах более 70 м<sup>2</sup> – на 14 кВт. Квартирные электрощиты укомплектовываются автоматическими выключателями. Устанавливаются двухтарифные счетчики на каждую квартиру, которые располагаются в общих коридорах на этажах.



### ЛИФТЫ

Устанавливаются бесшумные грузовые и пассажирские лифты типа Otis. На лифте из подземного паркинга можно подняться на лестничную площадку своей квартиры.



### КОНСТРУКТИВ

- Монолитная технология строительства с вентилируемыми лицевыми и торцевыми фасадами и штукатуркой по утеплителю на дворовых фасадах
- Утолщенные перекрытия 200 мм обеспечивают повышенную звукоизоляцию
- В отделке фасадов используется архитектурный бетон
- Высокий первый этаж для коммерческой недвижимости

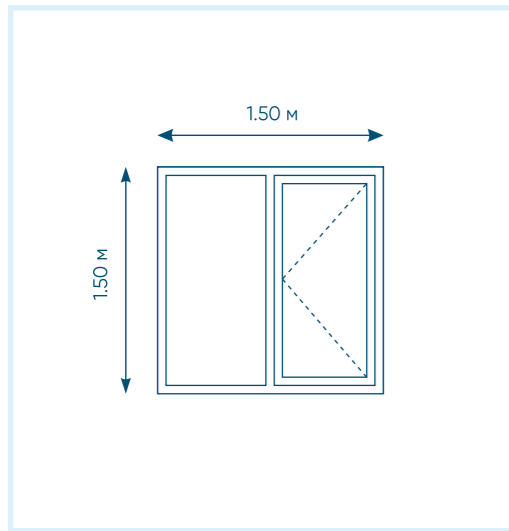

Типовое окно стандартной квартиры

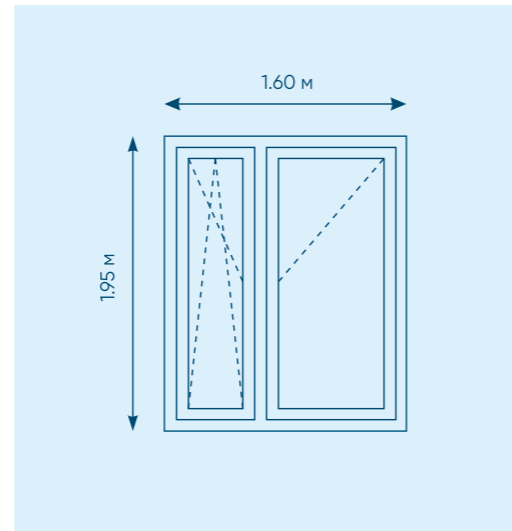

Типовое окно квартиры в «Морской набережной»

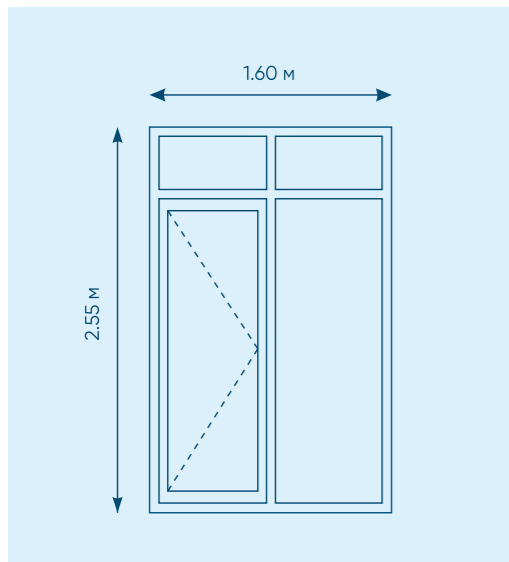

Выход на лоджию дома SeaView

## ВИДОВЫЕ ОКНА SeaView

**В** квартирах используются оконные системы с особенностями, которые соответствуют статусу видовых квартир – это большие окна, которые пропускают много света и позволяют любоваться морским горизонтом. На последних этажах панорамные окна дарят еще больше потрясающих ощущений.

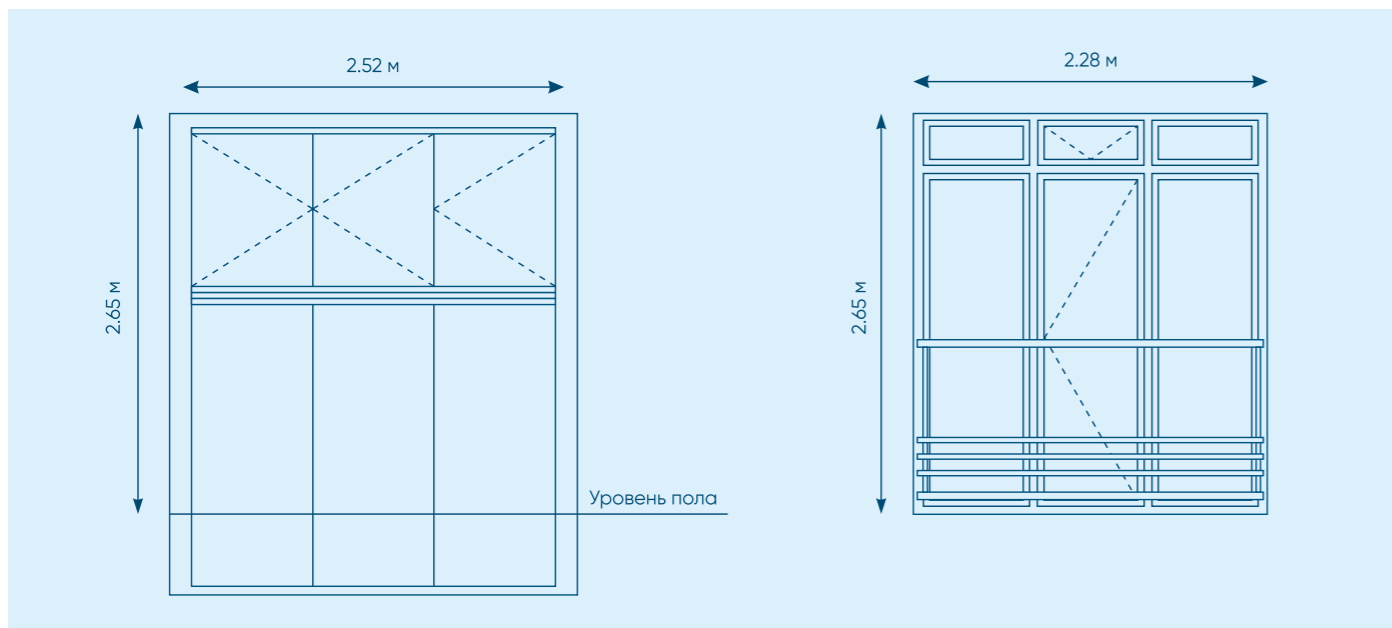

Панорамное окно лоджии дома SeaView



ВИД ИЗ КУХНИ-ГОСТИНОЙ



ΚΑΦΕ

Квартиры идеальной геометрии, без труб и выступов, так как инженерные блоки вынесены за пределы квартир, а разводка труб проложена в полу.

 – Коммуникации

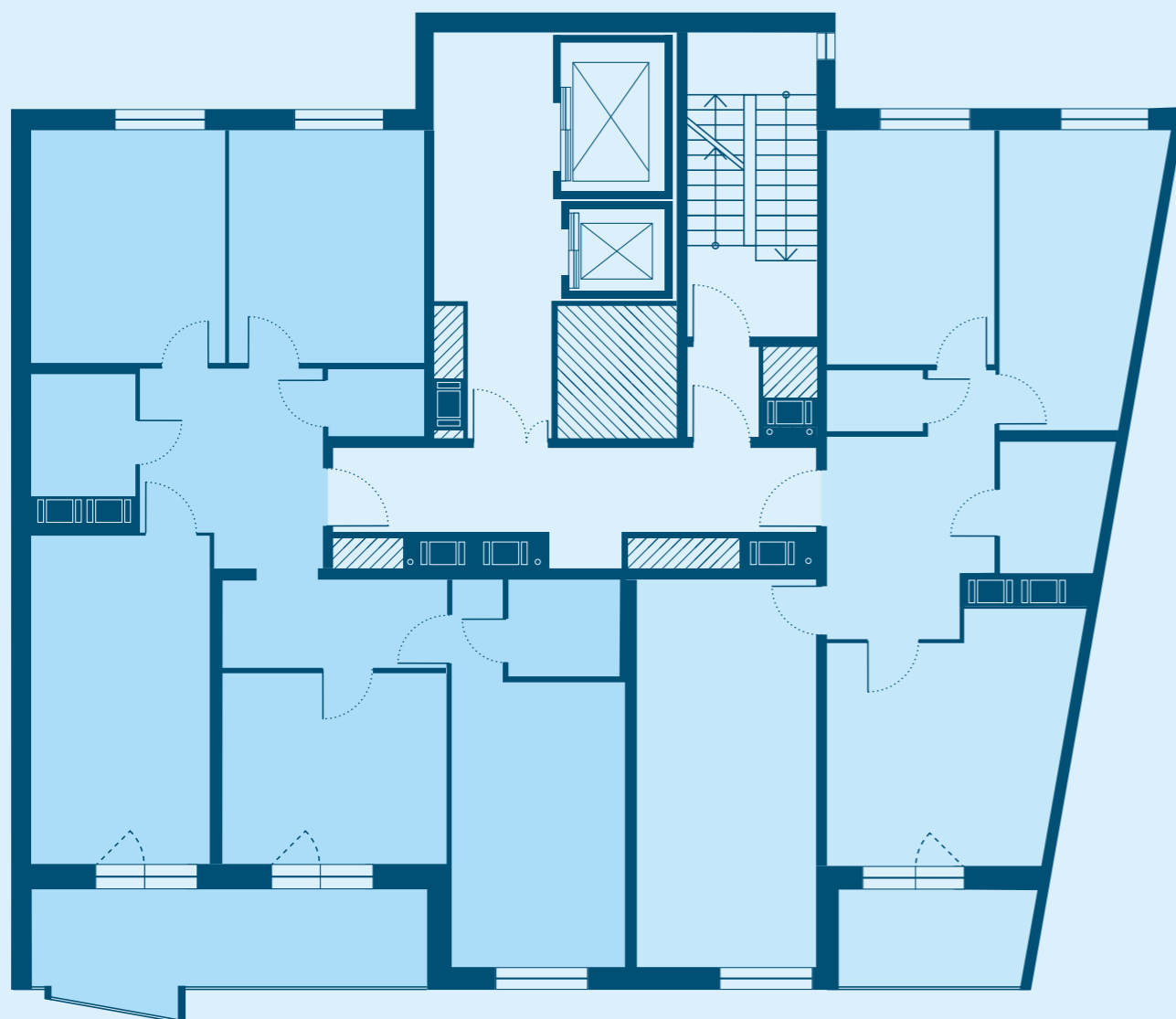

 Финский залив



## ПРОДУМАННЫЕ КВАРТИРЫ

- › Разнообразие планировочных решений, огромный выбор европланировок от 2 до 5-евро
- › Большие и панорамные окна высотой 1.95 м, лоджии с остеклением в пол
- › Высокие потолки – от 2.85 м до 3.50 м на последних этажах
- › Все гостиные видовые – окна развернуты к морю
- › Глубокая лоджия в каждой квартире
- › Планировки с мастер-спальнями
- › Немного квартир на этаже



ВИДОВАЯ  
ГОСТИНАЯ



↓ Финский залив

🛒 колясочная

👤 консьерж

↓ Финский залив

■ коммерческие помещения

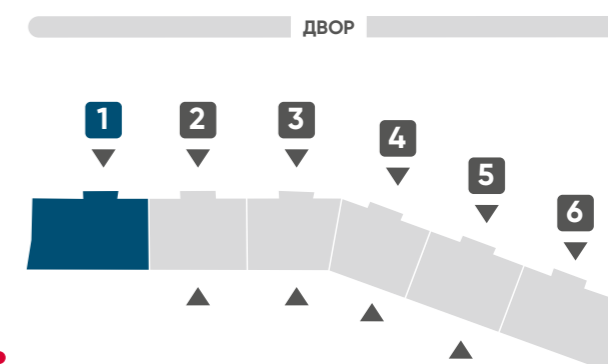

Застройщик ООО «ЛСР. Недвижимость – СЗ». Свидетельство № С-003-78-0109-78-260117 от 26.01.2017 выдано СРО А «Объединение строителей Санкт-Петербурга». Проектная декларация на сайте наш.дом.рф.

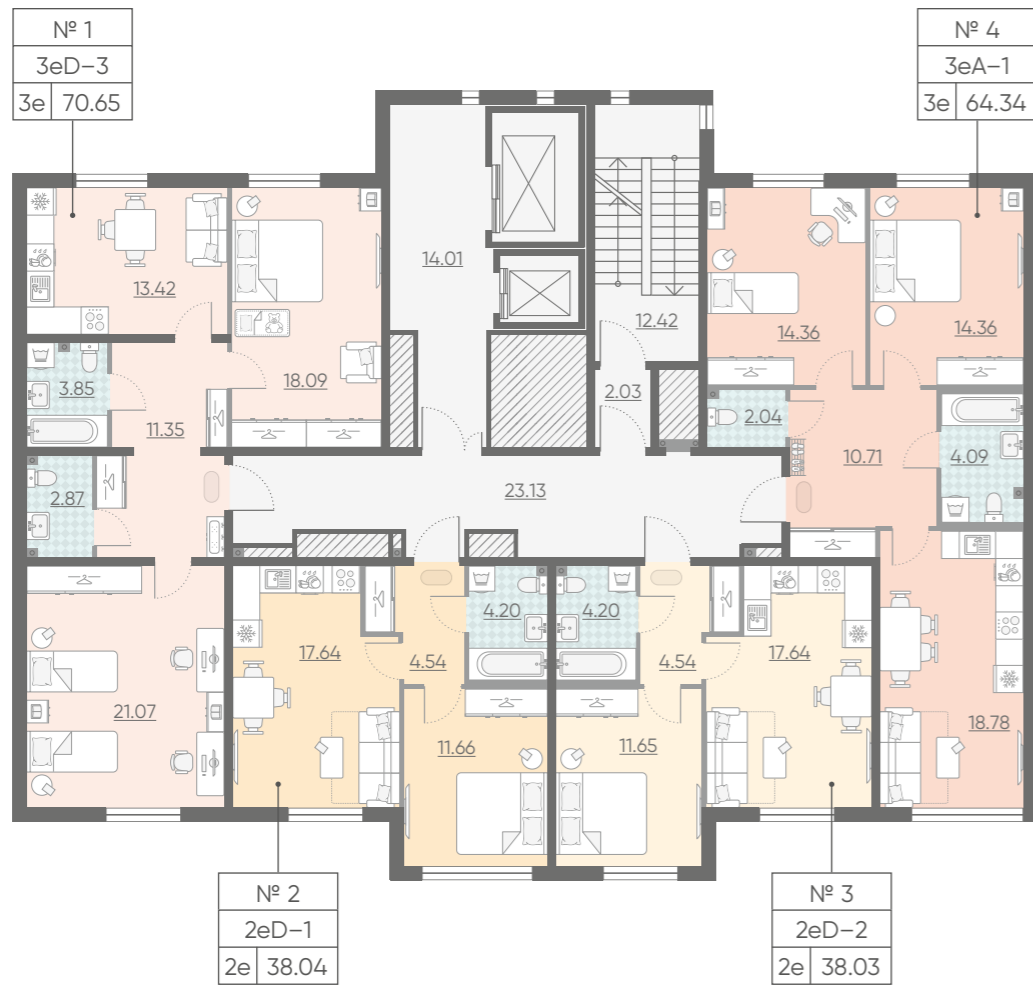

Финский залив

Высота потолков – 2.85 м

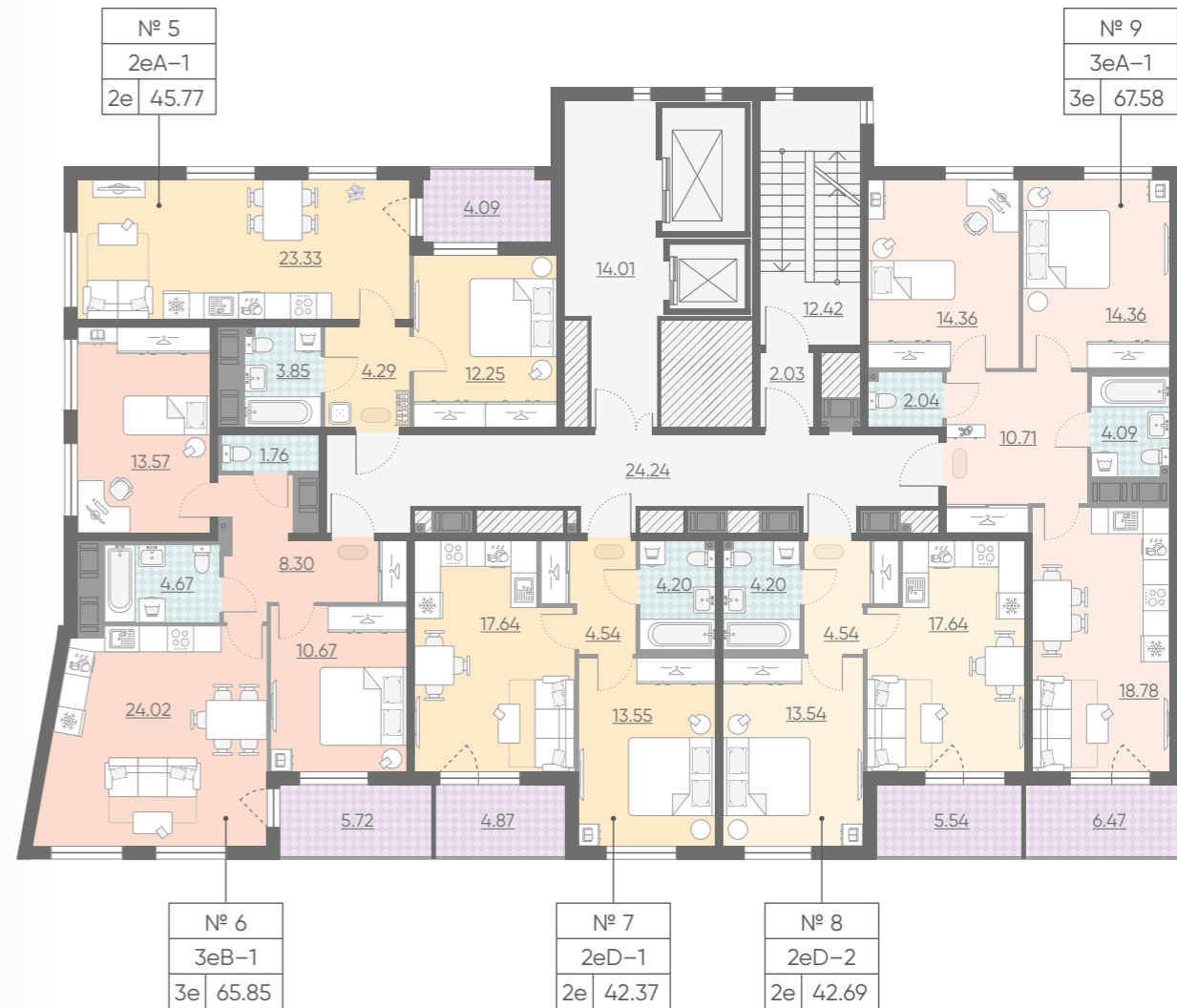

Финский залив

Высота потолков – 2.85 м

- 2-комнатные квартиры (евро) от 38.03 до 46.18 м<sup>2</sup>
- 3-комнатные квартиры (евро) от 59.43 до 70.65 м<sup>2</sup>
- 4-комнатные квартиры (евро) от 83.88 до 108.78 м<sup>2</sup>
- 5-комнатные квартиры (евро) от 106.95 до 111.97 м<sup>2</sup>

№ 1	номер квартиры	
3eA-1		тип квартиры
3e 64.34		общая площадь
↓		
	количество комнат	

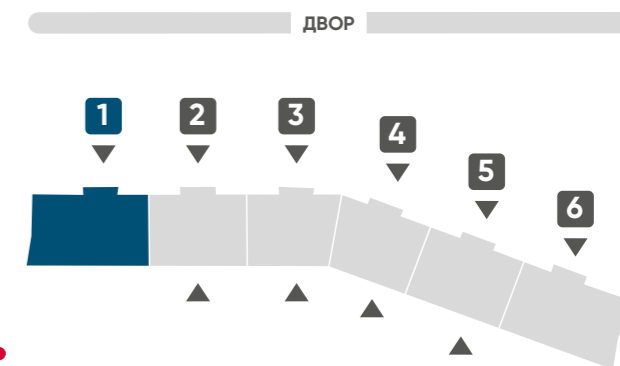

Застройщик ООО «ЛСР. Недвижимость – СЗ». Свидетельство № С-003-78-0109-78-260117 от 26.01.2017 выдано СРО А «Объединение строителей Санкт-Петербурга». Проектная декларация на сайте наш.дом.рф.





↓ Финский залив

Высота потолков – 2.85 м

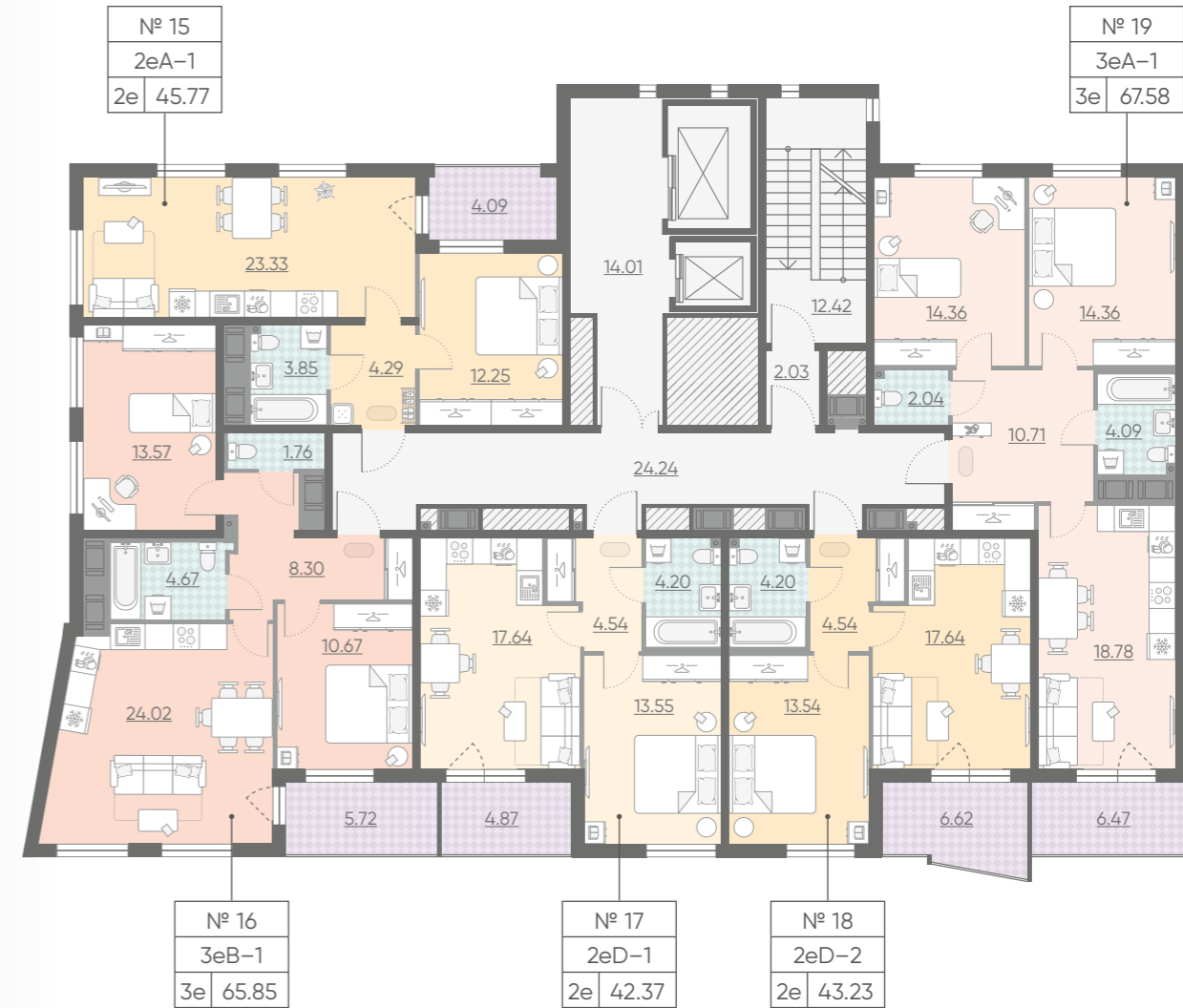

↓ Финский залив

Высота потолков – 2.85 м

- 2-комнатные квартиры (евро) от 38.03 до 46.18 м<sup>2</sup>
- 3-комнатные квартиры (евро) от 59.43 до 70.65 м<sup>2</sup>
- 4-комнатные квартиры (евро) от 83.88 до 108.78 м<sup>2</sup>
- 5-комнатные квартиры (евро) от 106.95 до 111.97 м<sup>2</sup>

№ 1	номер квартиры
3eA-1	тип квартиры
3e 64.34	общая площадь
↓	
количество комнат	

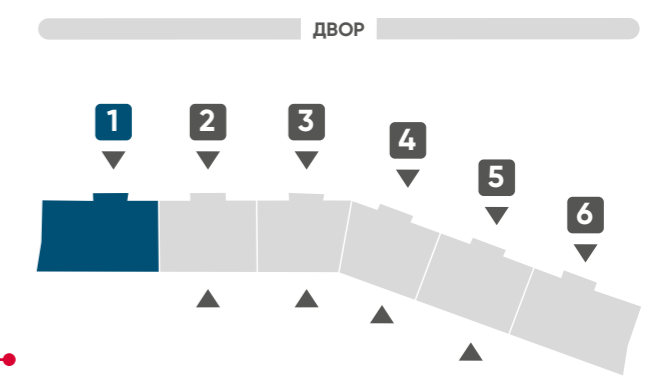

Застройщик ООО «ЛСР. Недвижимость – СЗ». Свидетельство № С-003-78-0109-78-260117 от 26.01.2017 выдано СРО А «Объединение строителей Санкт-Петербурга». Проектная декларация на сайте наш.дом.рф.

МОРСКАЯ НАБЕРЕЖНАЯ SeaView  
ДОМ 1 / ПАРАДНАЯ 2 / ЭТАЖ 3

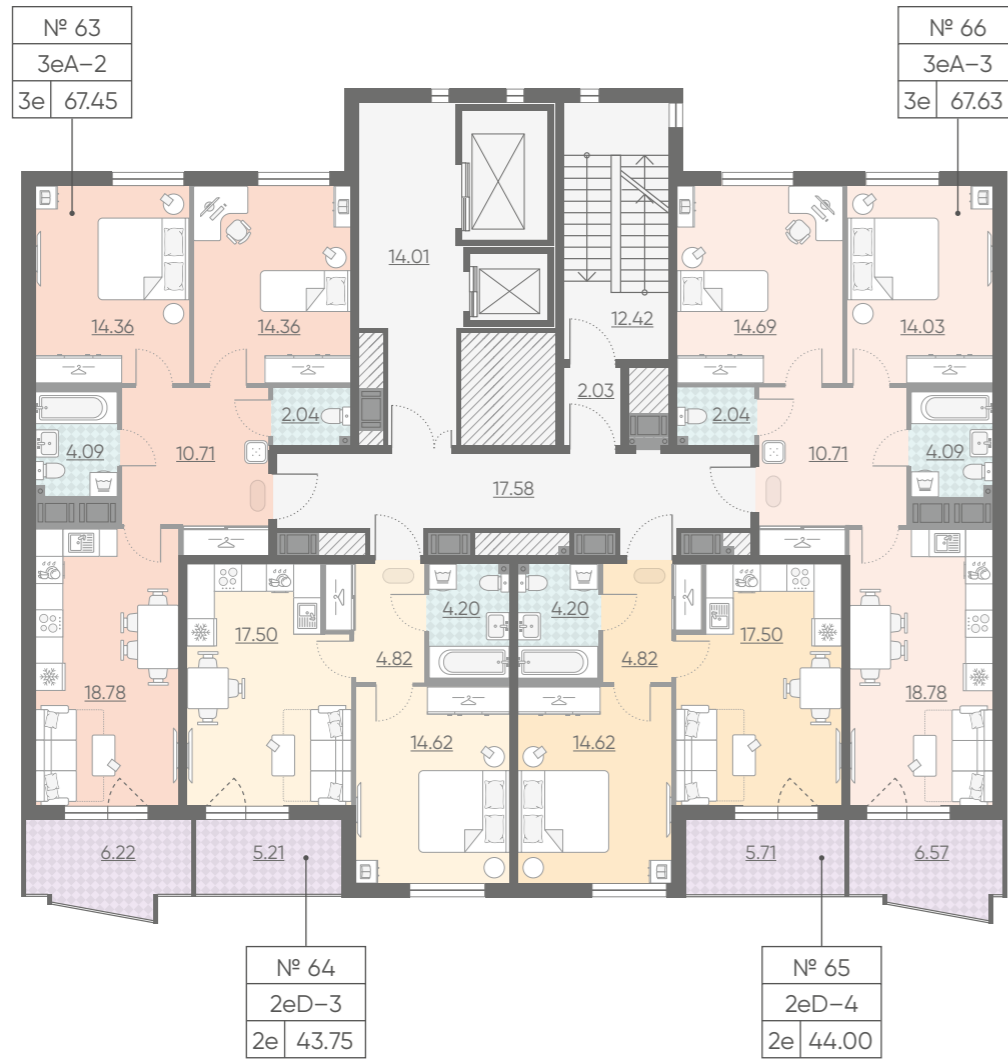

Финский залив

Высота потолков – 2.85 м

МОРСКАЯ НАБЕРЕЖНАЯ SeaView  
ДОМ 1 / ПАРАДНАЯ 2 / ЭТАЖ 4

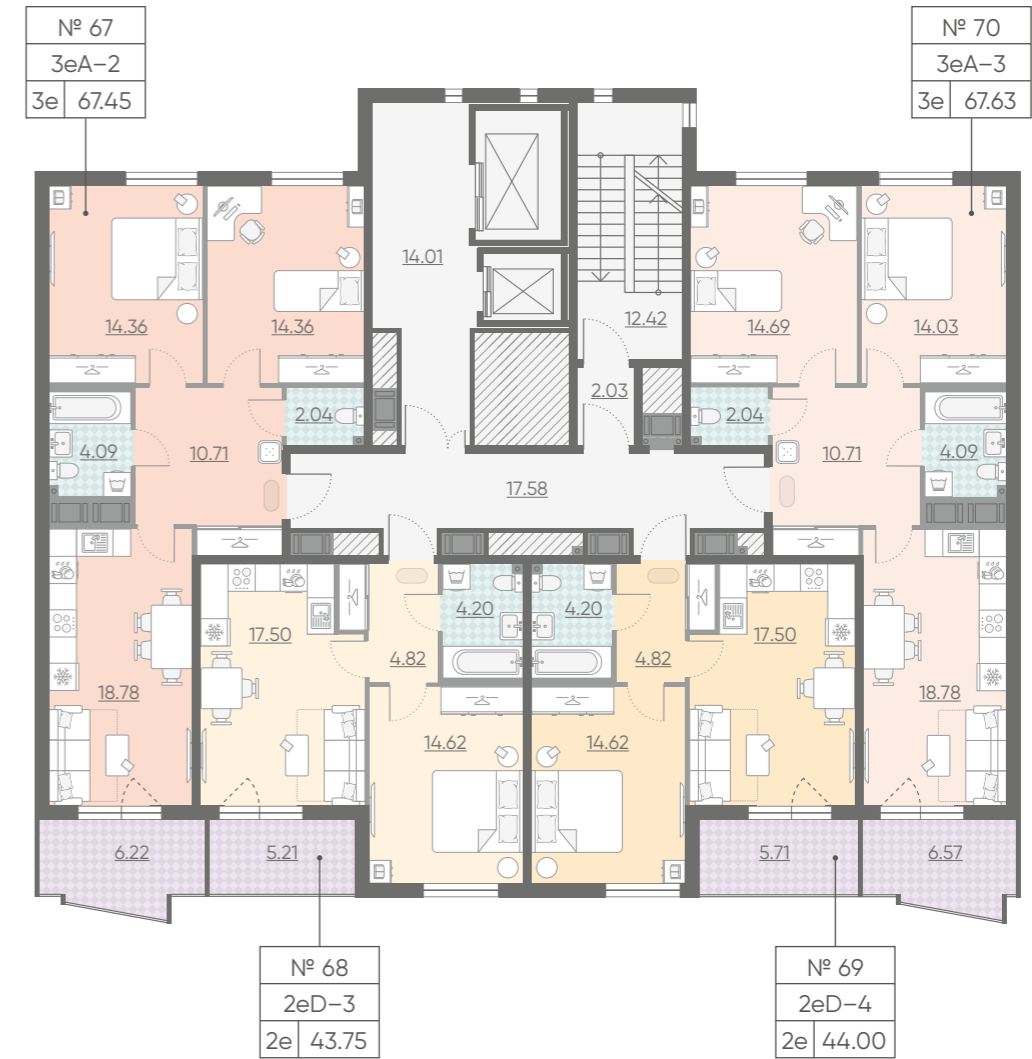

Финский залив

Высота потолков – 2.85 м

- 2-комнатные квартиры (евро) от 38.03 до 46.18 м<sup>2</sup>
- 3-комнатные квартиры (евро) от 59.43 до 70.65 м<sup>2</sup>
- 4-комнатные квартиры (евро) от 83.88 до 108.78 м<sup>2</sup>
- 5-комнатные квартиры (евро) от 106.95 до 111.97 м<sup>2</sup>

№ 1	номер квартиры
3eA-1	тип квартиры
3e 64.34	общая площадь
	количество комнат

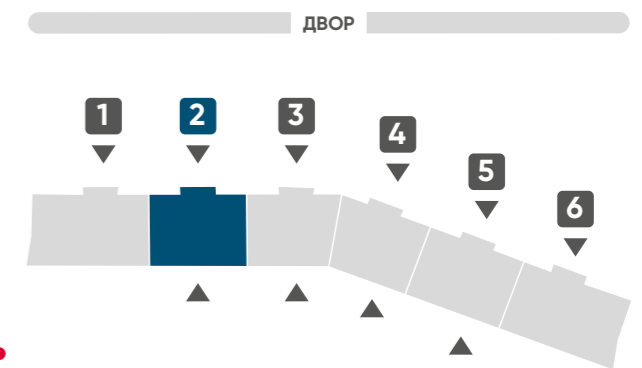

Застройщик ООО «ЛСР. Недвижимость – СЗ». Свидетельство № С-003-78-0109-78-260117 от 26.01.2017 выдано СРО А «Объединение строителей Санкт-Петербурга». Проектная декларация на сайте наш.дом.рф.

МОРСКАЯ НАБЕРЕЖНАЯ SeaView  
ДОМ 1 / ПАРАДНАЯ 2 / ЭТАЖ 11



Финский залив

Высота потолков – 2.85 м

МОРСКАЯ НАБЕРЕЖНАЯ SeaView  
ДОМ 1 / ПАРАДНАЯ 2 / ЭТАЖ 12



Финский залив

Высота потолков – 2.85 м

- 2-комнатные квартиры (евро) от 38.03 до 46.18 м<sup>2</sup>
- 3-комнатные квартиры (евро) от 59.43 до 70.65 м<sup>2</sup>
- 4-комнатные квартиры (евро) от 83.88 до 108.78 м<sup>2</sup>
- 5-комнатные квартиры (евро) от 106.95 до 111.97 м<sup>2</sup>

№ 1	номер квартиры	
3eA-1		тип квартиры
3e 64.34		общая площадь
↓		
количество комнат		

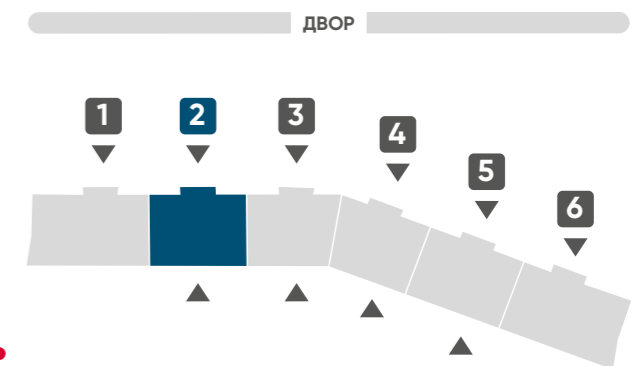

Застройщик ООО «ЛСР. Недвижимость – СЗ». Свидетельство № С-003-78-0109-78-260117 от 26.01.2017 выдано СРО А «Объединение строителей Санкт-Петербурга». Проектная декларация на сайте наш.дом.рф.

МОРСКАЯ НАБЕРЕЖНАЯ SeaView  
ДОМ 1 / ПАРАДНАЯ 2 / ЭТАЖ 13

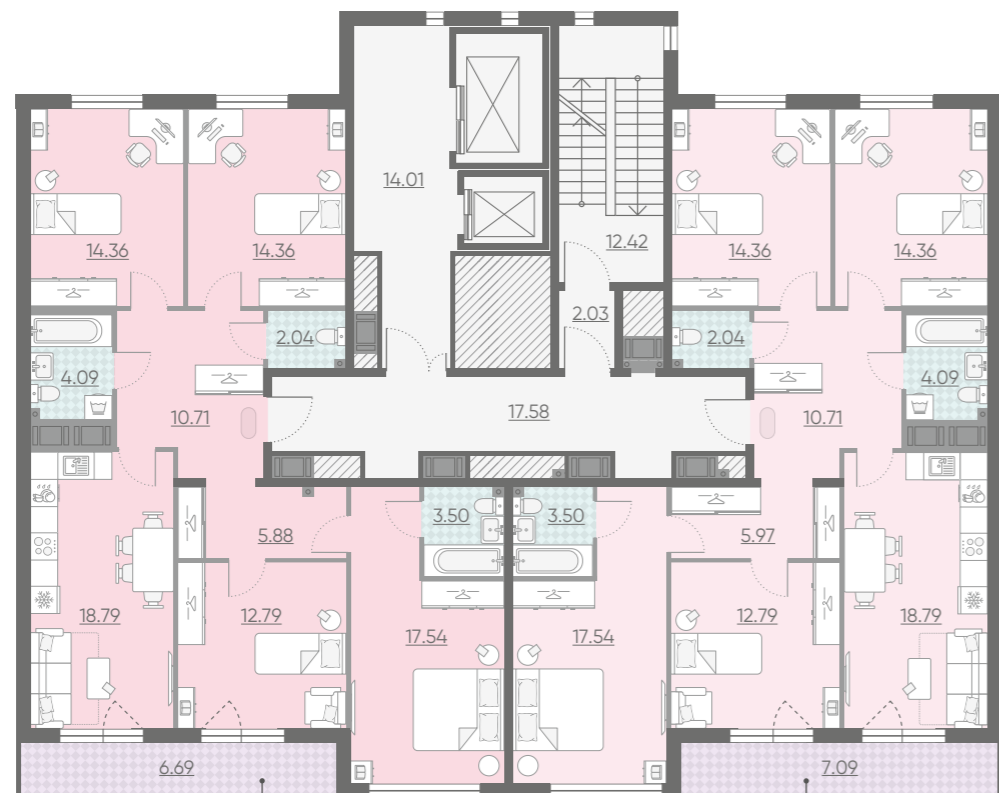

№ 101  
5eA-2  
5e 107.41

№ 102  
5eA-3  
5e 107.70



Финский залив

Высота потолков – 2.85 м

МОРСКАЯ НАБЕРЕЖНАЯ SeaView  
ДОМ 1 / ПАРАДНАЯ 2 / ЭТАЖ 14

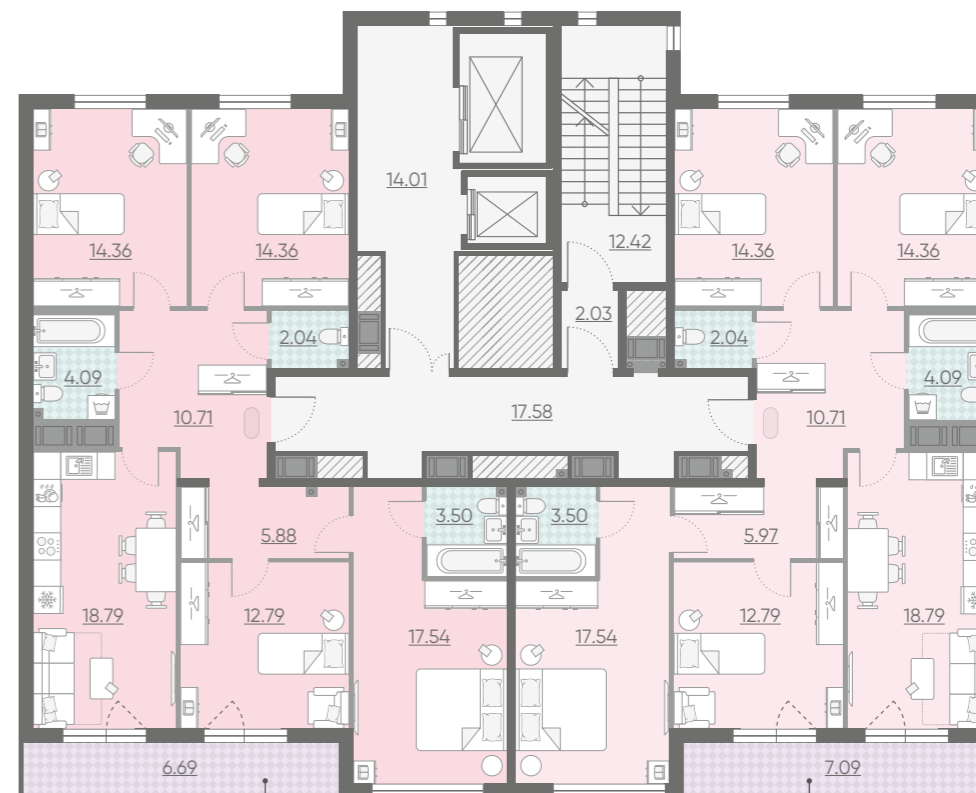

№ 103  
5eA-2  
5e 107.41

№ 104  
5eA-3  
5e 107.70



Финский залив

Высота потолков – 3.5 м

- 2-комнатные квартиры (евро) от 38.03 до 46.18 м<sup>2</sup>
- 3-комнатные квартиры (евро) от 59.43 до 70.65 м<sup>2</sup>
- 4-комнатные квартиры (евро) от 83.88 до 108.78 м<sup>2</sup>
- 5-комнатные квартиры (евро) от 106.95 до 111.97 м<sup>2</sup>

№ 1	номер квартиры	
3eA-1		тип квартиры
3e 64.34		общая площадь
↓		
количество комнат		

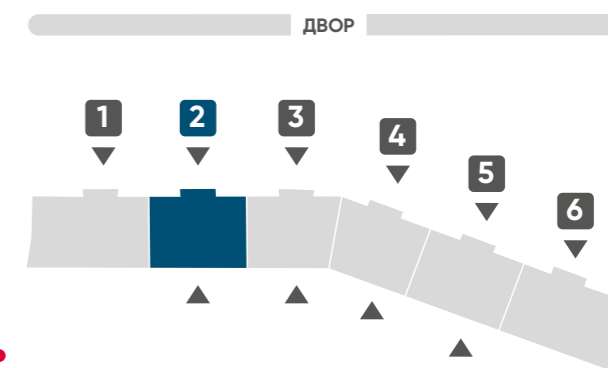

Застройщик ООО «ЛСР. Недвижимость – СЗ». Свидетельство № С-003-78-0109-78-260117 от 26.01.2017 выдано СРО А «Объединение строителей Санкт-Петербурга». Проектная декларация на сайте наш.дом.рф.



Финский залив



колясочная

- 2-комнатные квартиры (евро) от 38.03 до 46.18 м<sup>2</sup>
- 3-комнатные квартиры (евро) от 59.43 до 70.65 м<sup>2</sup>
- 4-комнатные квартиры (евро) от 83.88 до 108.78 м<sup>2</sup>
- 5-комнатные квартиры (евро) от 106.95 до 111.97 м<sup>2</sup>
- коммерческие помещения

№ 1	номер квартиры
3eA-1	тип квартиры
3e 64.34	общая площадь
3	количество комнат



Финский залив

Высота потолков – 2.85 м

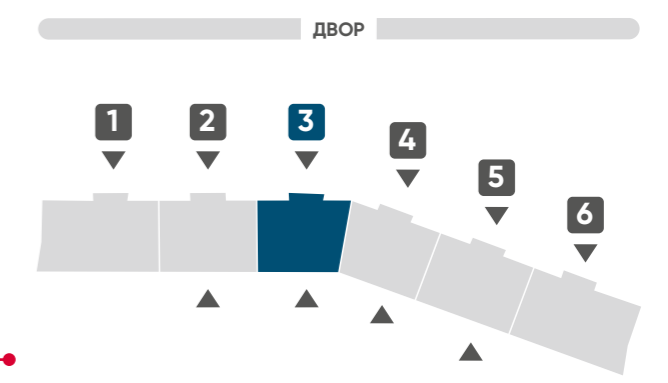

Застройщик ООО «ЛСР. Недвижимость – СЗ». Свидетельство № С-003-78-0109-78-260117 от 26.01.2017 выдано СРО А «Объединение строителей Санкт-Петербурга». Проектная декларация на сайте наш.дом.рф.



3



Финский залив

Высота потолков – 2.85 м







4



Финский залив

Высота потолков – 2.85 м

-  2-комнатные квартиры (евро) от 38.03 до 46.18 м<sup>2</sup>
-  3-комнатные квартиры (евро) от 59.43 до 70.65 м<sup>2</sup>
-  4-комнатные квартиры (евро) от 83.88 до 108.78 м<sup>2</sup>
-  5-комнатные квартиры (евро) от 106.95 до 111.97 м<sup>2</sup>

№ 1	номер квартиры	
3eA-1		тип квартиры
3e 64.34		общая площадь
↓		количество комнат

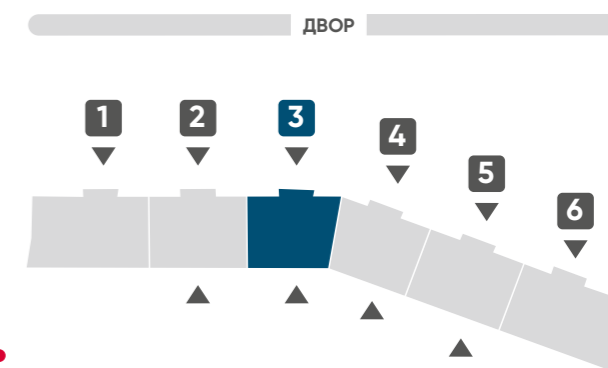

Застройщик ООО «ЛСР. Недвижимость – СЗ». Свидетельство № С-003-78-0109-78-260117 от 26.01.2017 выдано СРО А «Объединение строителей Санкт-Петербурга». Проектная декларация на сайте наш.дом.рф.

МОРСКАЯ НАБЕРЕЖНАЯ SeaView  
ДОМ 1 / ПАРАДНАЯ 3 / ЭТАЖ 11



Финский залив





Высота потолков – 2.85 м

МОРСКАЯ НАБЕРЕЖНАЯ SeaView  
ДОМ 1 / ПАРАДНАЯ 3 / ЭТАЖ 12



Финский залив

Высота потолков – 2.85 м

-  2-комнатные квартиры (евро) от 38.03 до 46.18 м²
-  3-комнатные квартиры (евро) от 59.43 до 70.65 м²
-  4-комнатные квартиры (евро) от 83.88 до 108.78 м²
-  5-комнатные квартиры (евро) от 106.95 до 111.97 м²

№ 1	номер квартиры
3eA-1	тип квартиры
3e 64.34	общая площадь
количество комнат	

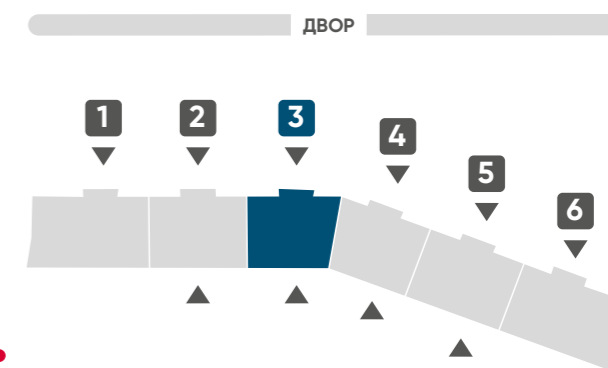

Застройщик ООО «ЛСР. Недвижимость – СЗ». Свидетельство № С-003-78-0109-78-260117 от 26.01.2017 выдано СРО А «Объединение строителей Санкт-Петербурга». Проектная декларация на сайте наш.дом.рф.

МОРСКАЯ НАБЕРЕЖНАЯ SeaView  
ДОМ 1 / ПАРАДНАЯ 3 / ЭТАЖИ 13



№ 137  
5eA-4  
5e 108.07

№ 138  
4eB-1  
4e 83.88



Финский залив

Высота потолков – 2.85 м

МОРСКАЯ НАБЕРЕЖНАЯ SeaView  
ДОМ 1 / ПАРАДНАЯ 3 / ЭТАЖ 14







№ 139  
5eA-4  
5e 108.07

№ 140  
4eB-1  
4e 83.88



Финский залив

Высота потолков – 3.5 м

-  2-комнатные квартиры (евро) от 38.03 до 46.18 м<sup>2</sup>
-  3-комнатные квартиры (евро) от 59.43 до 70.65 м<sup>2</sup>
-  4-комнатные квартиры (евро) от 83.88 до 108.78 м<sup>2</sup>
-  5-комнатные квартиры (евро) от 106.95 до 111.97 м<sup>2</sup>

№ 1	номер квартиры	
3eA-1		тип квартиры
3e 64.34		общая площадь
количество комнат		

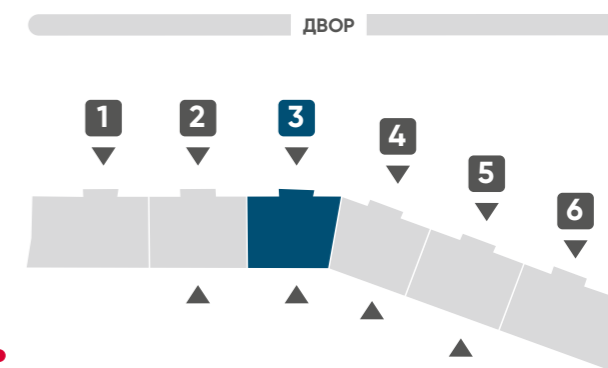

Застройщик ООО «ЛСР. Недвижимость – СЗ». Свидетельство № С-003-78-0109-78-260117 от 26.01.2017 выдано СРО А «Объединение строителей Санкт-Петербурга». Проектная декларация на сайте наш.дом.рф.



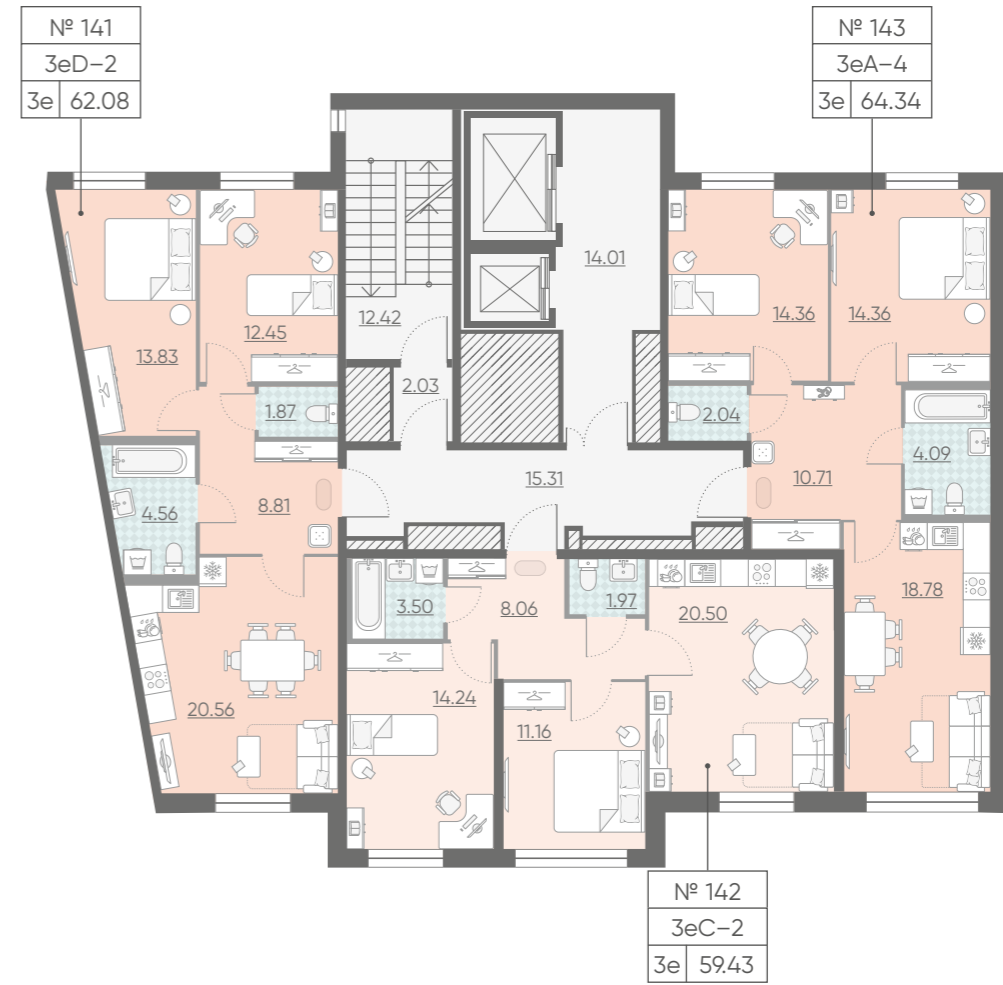

1



Финский залив



колясочная



консьерж



2



Финский залив

Высота потолков – 2.85 м

- 2-комнатные квартиры (евро) от 38.03 до 46.18 м<sup>2</sup>
- 3-комнатные квартиры (евро) от 59.43 до 70.65 м<sup>2</sup>
- 4-комнатные квартиры (евро) от 83.88 до 108.78 м<sup>2</sup>
- 5-комнатные квартиры (евро) от 106.95 до 111.97 м<sup>2</sup>
- коммерческие помещения

№ 1	номер квартиры
3eA-1	тип квартиры
3e 64.34	общая площадь
	количество комнат

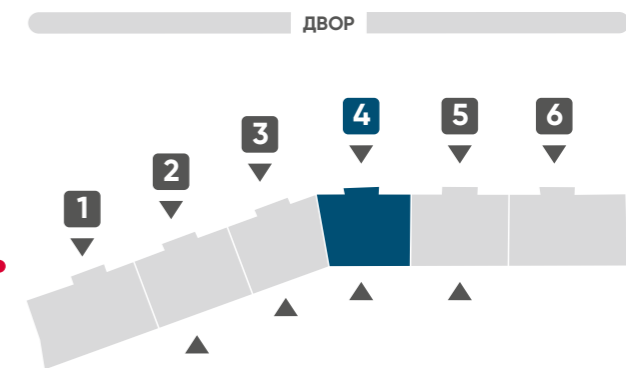

Застройщик ООО «ЛСР. Недвижимость – СЗ». Свидетельство № С-003-78-0109-78-260117 от 26.01.2017 выдано СРО А «Объединение строителей Санкт-Петербурга». Проектная декларация на сайте наш.дом.рф.







Финский залив

Высота потолков – 2.85 м



Финский залив

Высота потолков – 2.85 м

-  2-комнатные квартиры (евро) от 38.03 до 46.18 м<sup>2</sup>
-  3-комнатные квартиры (евро) от 59.43 до 70.65 м<sup>2</sup>
-  4-комнатные квартиры (евро) от 83.88 до 108.78 м<sup>2</sup>
-  5-комнатные квартиры (евро) от 106.95 до 111.97 м<sup>2</sup>

№ 1	номер квартиры
3eA-1	тип квартиры
3e 64.34	общая площадь
	количество комнат

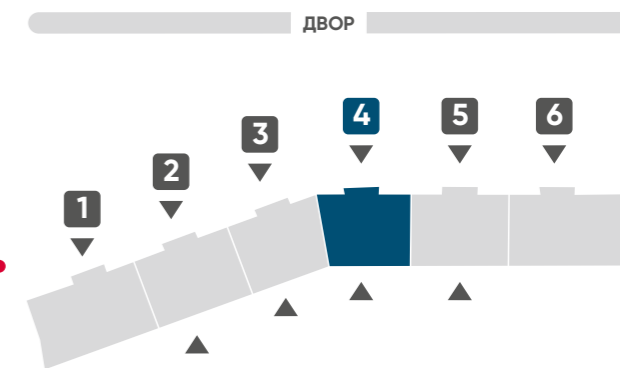

Застройщик ООО «ЛСР. Недвижимость – СЗ». Свидетельство № С-003-78-0109-78-260117 от 26.01.2017 выдано СРО А «Объединение строителей Санкт-Петербурга». Проектная декларация на сайте наш.дом.рф.

МОРСКАЯ НАБЕРЕЖНАЯ SeaView  
ДОМ 1 / ПАРАДНАЯ 4 / ЭТАЖ 13

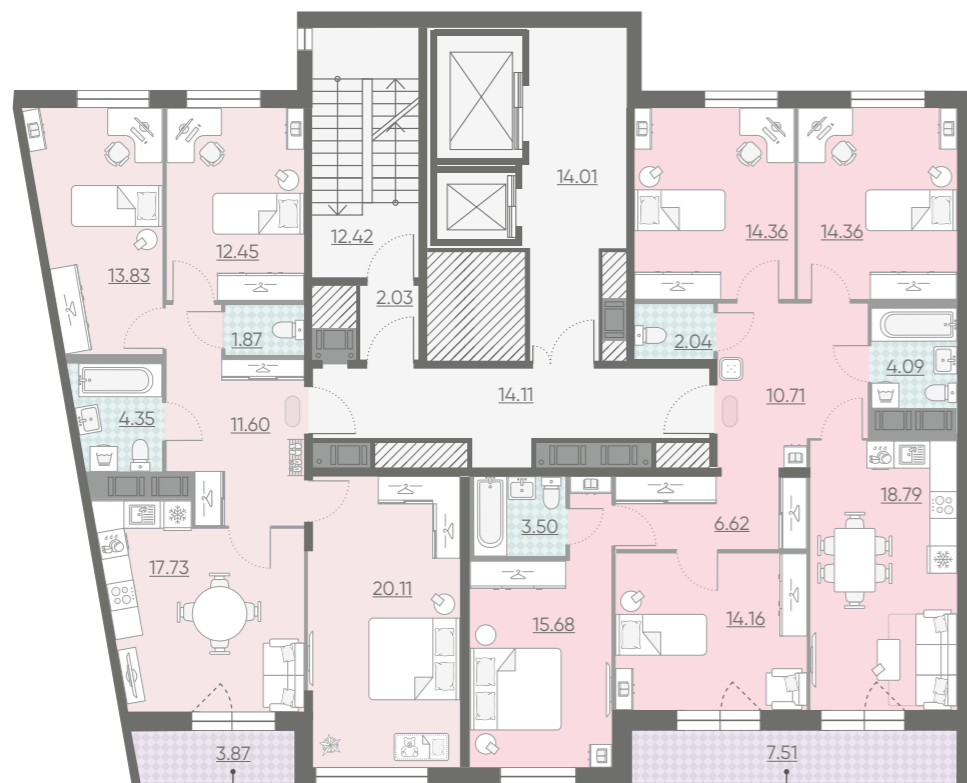

№ 173
4еВ-2
4е 83.88

№ 174
5еА-5
5е 108.07



Финский залив

Высота потолков – 2.85 м

МОРСКАЯ НАБЕРЕЖНАЯ SeaView  
ДОМ 1 / ПАРАДНАЯ 4 / ЭТАЖ 14



№ 175
4еВ-2
4е 83.88

№ 176
5еА-5
5е 108.07



Финский залив

Высота потолков – 3.5 м

- 2-комнатные квартиры (евро) от 38.03 до 46.18 м<sup>2</sup>
- 3-комнатные квартиры (евро) от 59.43 до 70.65 м<sup>2</sup>
- 4-комнатные квартиры (евро) от 83.88 до 108.78 м<sup>2</sup>
- 5-комнатные квартиры (евро) от 106.95 до 111.97 м<sup>2</sup>

№ 1	номер квартиры	
3еА-1		тип квартиры
3е 64.34		общая площадь
↓		
количество комнат		



Застройщик ООО «ЛСР. Недвижимость – СЗ». Свидетельство № С-003-78-0109-78-260117 от 26.01.2017 выдано СРО А «Объединение строителей Санкт-Петербурга». Проектная декларация на сайте наш.дом.рф.



↓ Финский залив

🛒 колясочная

👤 консьерж

↓ Финский залив

▒ коммерческие помещения

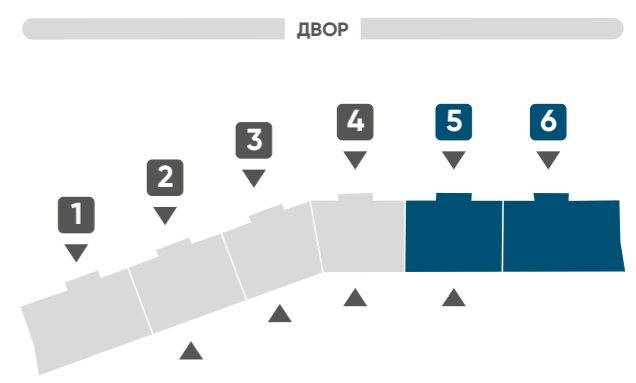

Застройщик ООО «ЛСР. Недвижимость – СЗ». Свидетельство № С-003-78-0109-78-260117 от 26.01.2017 выдано СРО А «Объединение строителей Санкт-Петербурга». Проектная декларация на сайте наш.дом.рф.

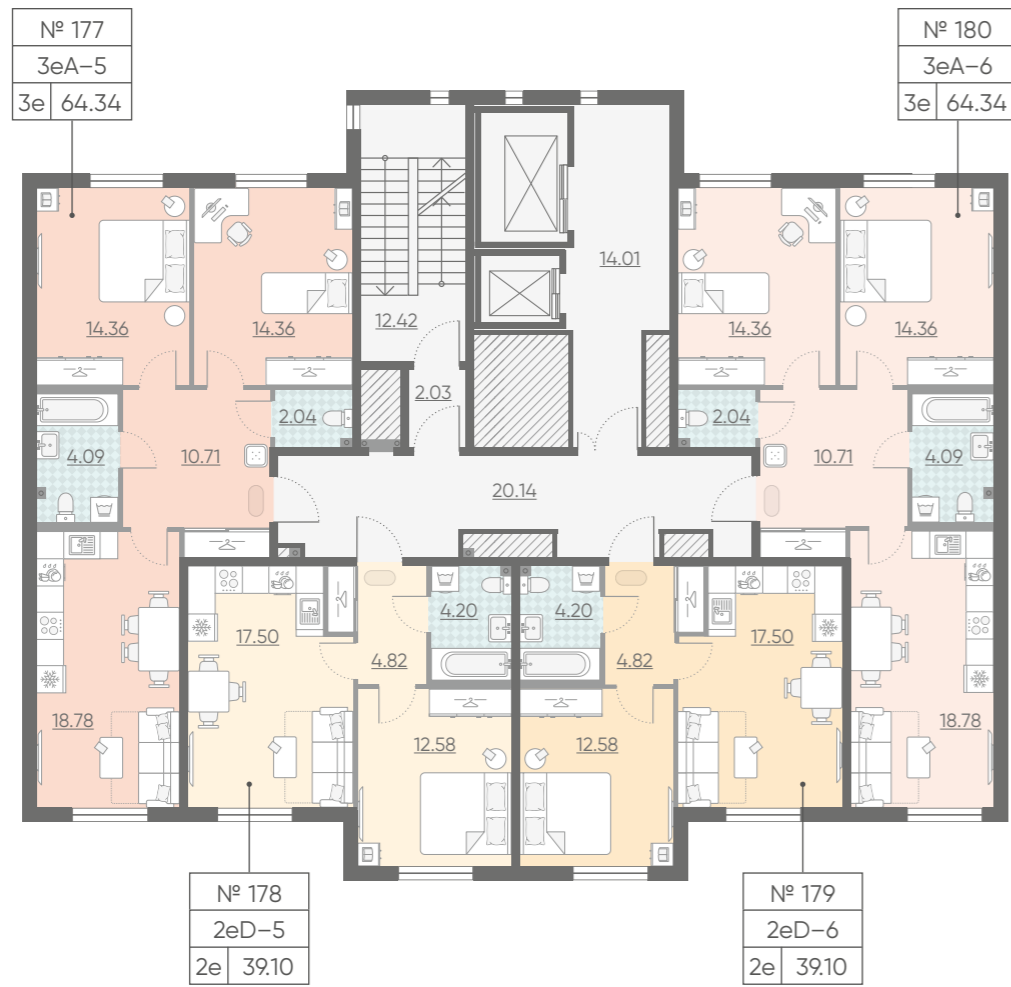

Финский залив

Высота потолков – 2.85 м



Финский залив

Высота потолков – 2.85 м

- 2-комнатные квартиры (евро) от 38.03 до 46.18 м<sup>2</sup>
- 3-комнатные квартиры (евро) от 59.43 до 70.65 м<sup>2</sup>
- 4-комнатные квартиры (евро) от 83.88 до 108.78 м<sup>2</sup>
- 5-комнатные квартиры (евро) от 106.95 до 111.97 м<sup>2</sup>

№ 1	номер квартиры
3eA-1	тип квартиры
3e 64.34	общая площадь
↓	
	количество комнат

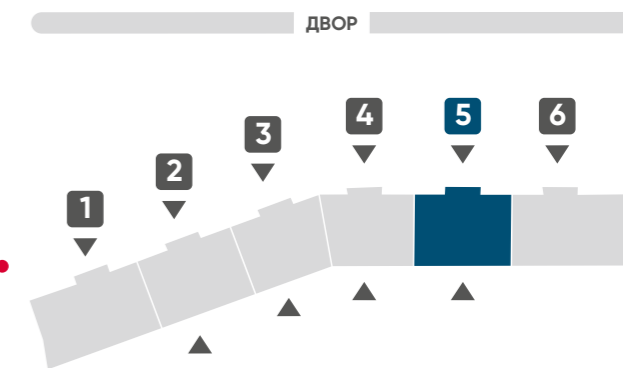

Застройщик ООО «ЛСР. Недвижимость – СЗ». Свидетельство № С-003-78-0109-78-260117 от 26.01.2017 выдано СРО А «Объединение строителей Санкт-Петербурга». Проектная декларация на сайте наш.дом.рф.

МОРСКАЯ НАБЕРЕЖНАЯ SeaView  
ДОМ 1 / ПАРАДНАЯ 5 / ЭТАЖ 12



№ 217  
5eA-6  
5e | 111.17

№ 218  
5eA-7  
5e | 110.75



Финский залив

Высота потолков – 2.85 м

МОРСКАЯ НАБЕРЕЖНАЯ SeaView  
ДОМ 1 / ПАРАДНАЯ 5 / ЭТАЖ 13



№ 219  
5eA-6  
5e | 107.70

№ 220  
5eA-7  
5e | 107.40



Финский залив

Высота потолков – 2.85 м

- 2-комнатные квартиры (евро) от 38.03 до 46.18 м²
- 3-комнатные квартиры (евро) от 59.43 до 70.65 м²
- 4-комнатные квартиры (евро) от 83.88 до 108.78 м²
- 5-комнатные квартиры (евро) от 106.95 до 111.97 м²

№ 1	номер квартиры	
3eA-1		тип квартиры
3e   64.34		общая площадь
↓		
количество комнат		

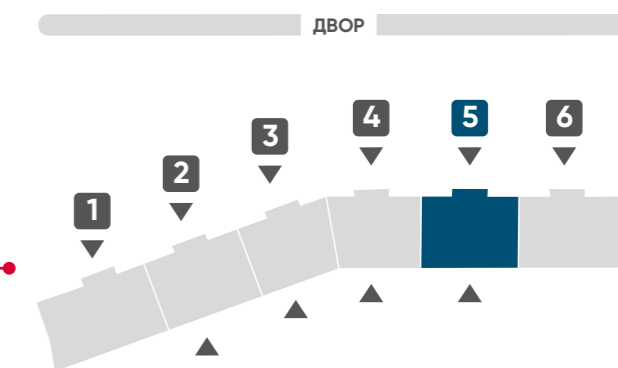

Застройщик ООО «ЛСР. Недвижимость – СЗ». Свидетельство № С-003-78-0109-78-260117 от 26.01.2017 выдано СРО А «Объединение строителей Санкт-Петербурга». Проектная декларация на сайте наш.дом.рф.

МОРСКАЯ НАБЕРЕЖНАЯ SeaView  
ДОМ 1 / ПАРАДНАЯ 5 / ЭТАЖ 14

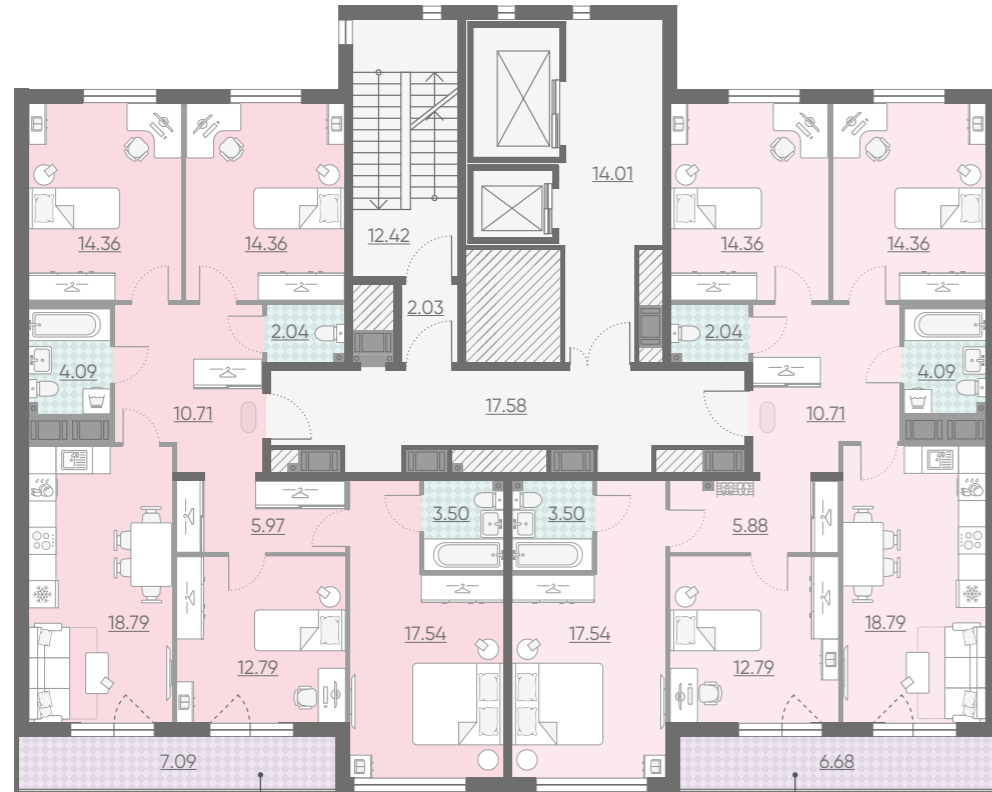

№ 221  
5eA-6  
5e 107.70

№ 222  
5eA-7  
5e 107.40



Финский залив

Высота потолков – 3.5 м

МОРСКАЯ НАБЕРЕЖНАЯ SeaView  
ДОМ 1 / ПАРАДНАЯ 6 / ЭТАЖ 2



№ 223  
3eA-7  
3e 64.34

№ 226  
3eD-4  
3e 70.65

№ 224  
2eD-7  
2e 38.03

№ 225  
2eD-8  
2e 38.04



Финский залив

Высота потолков – 2.85 м

- 2-комнатные квартиры (евро) от 38.03 до 46.18 м<sup>2</sup>
- 3-комнатные квартиры (евро) от 59.43 до 70.65 м<sup>2</sup>
- 4-комнатные квартиры (евро) от 83.88 до 108.78 м<sup>2</sup>
- 5-комнатные квартиры (евро) от 106.95 до 111.97 м<sup>2</sup>

№ 1	номер квартиры
3eA-1	тип квартиры
3e 64.34	общая площадь
	количество комнат

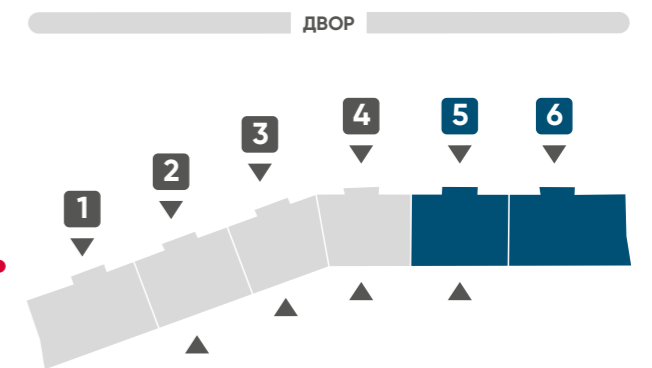

Застройщик ООО «ЛСР. Недвижимость – СЗ». Свидетельство № С-003-78-0109-78-260117 от 26.01.2017 выдано СРО А «Объединение строителей Санкт-Петербурга». Проектная декларация на сайте наш.дом.рф.



3

Финский залив

Высота потолков – 2.85 м



4

Финский залив

Высота потолков – 2.85 м

- 2-комнатные квартиры (евро) от 38.03 до 46.18 м<sup>2</sup>
- 3-комнатные квартиры (евро) от 59.43 до 70.65 м<sup>2</sup>
- 4-комнатные квартиры (евро) от 83.88 до 108.78 м<sup>2</sup>
- 5-комнатные квартиры (евро) от 106.95 до 111.97 м<sup>2</sup>

№ 1	номер квартиры
3eA-1	тип квартиры
3e 64.34	общая площадь
	количество комнат

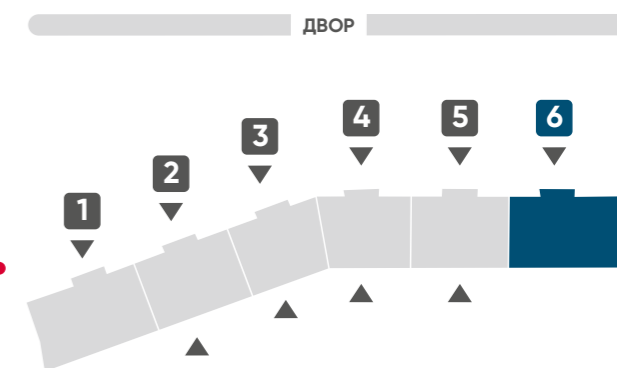

Застройщик ООО «ЛСР. Недвижимость – СЗ». Свидетельство № С-003-78-0109-78-260117 от 26.01.2017 выдано СРО А «Объединение строителей Санкт-Петербурга». Проектная декларация на сайте наш.дом.рф.



МОРСКАЯ НАБЕРЕЖНАЯ SeaView  
ДОМ 1 / ПАРАДНАЯ 6 / ЭТАЖ 11

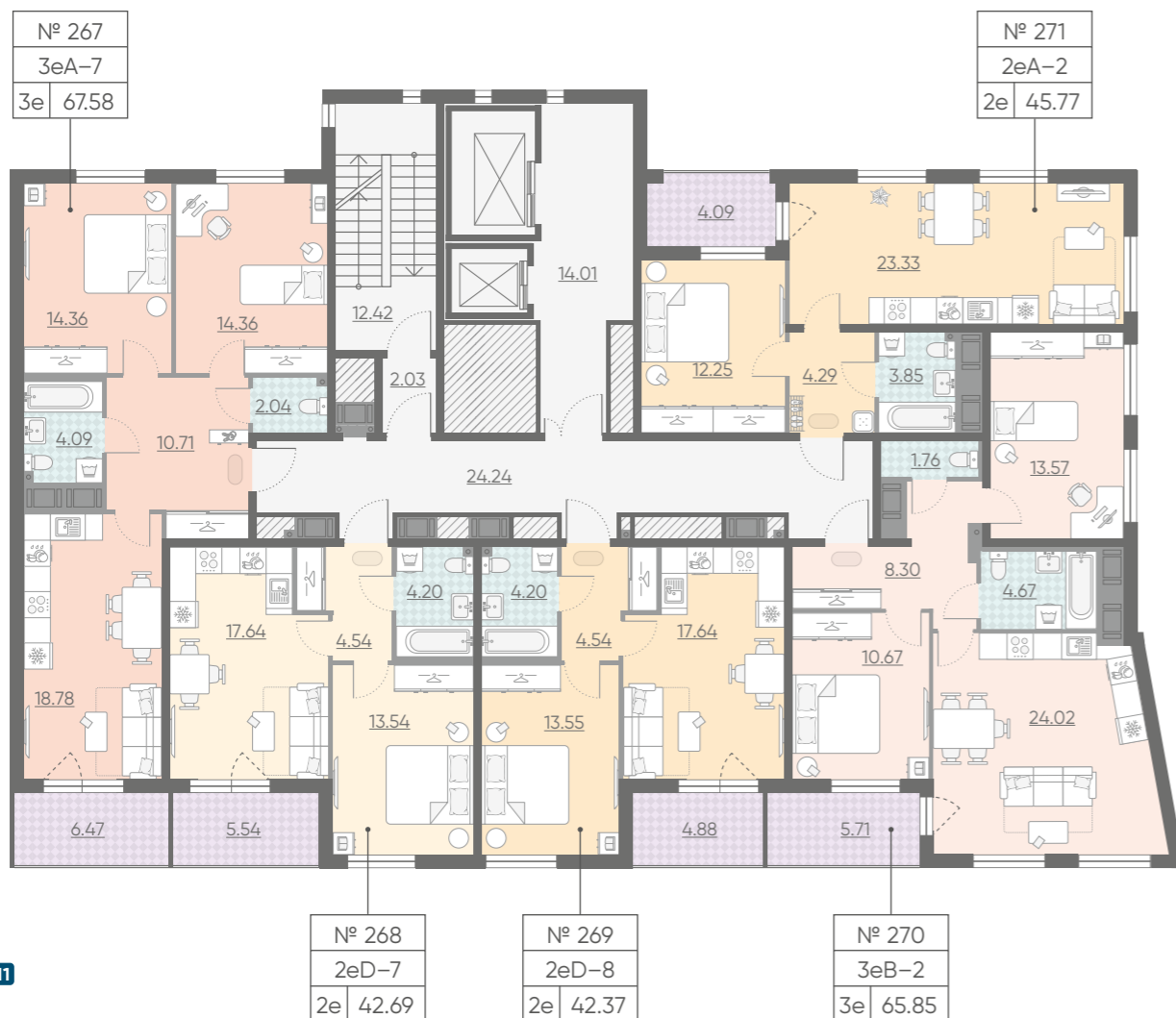

Финский залив

Высота потолков – 2.85 м

МОРСКАЯ НАБЕРЕЖНАЯ SeaView  
ДОМ 1 / ПАРАДНАЯ 6 / ЭТАЖ 12

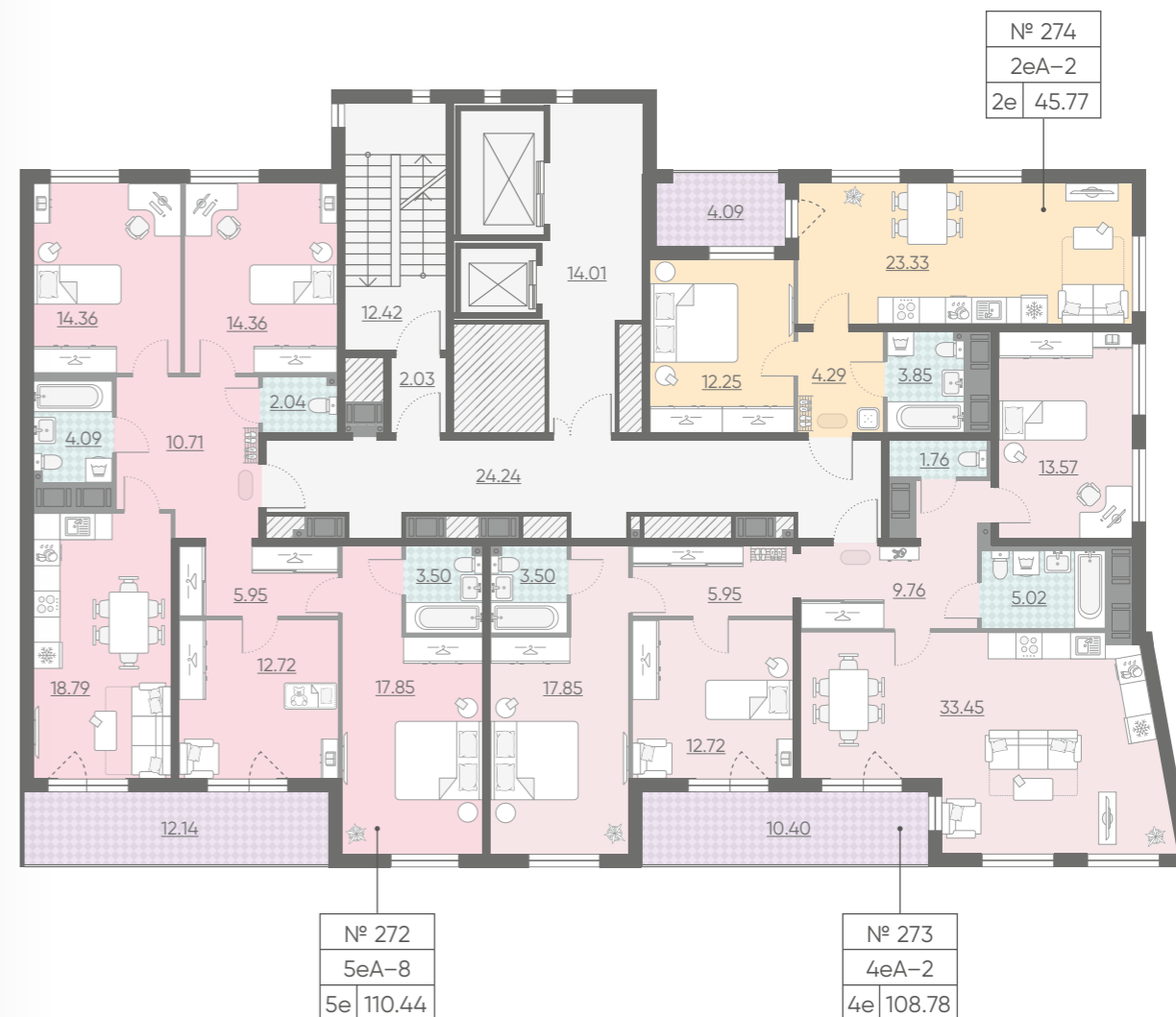

Финский залив

Высота потолков – 2.85 м

- 2-комнатные квартиры (евро) от 38.03 до 46.18 м<sup>2</sup>
- 3-комнатные квартиры (евро) от 59.43 до 70.65 м<sup>2</sup>
- 4-комнатные квартиры (евро) от 83.88 до 108.78 м<sup>2</sup>
- 5-комнатные квартиры (евро) от 106.95 до 111.97 м<sup>2</sup>

№ 1	номер квартиры
3eA-1	тип квартиры
3e 64.34	общая площадь
	количество комнат

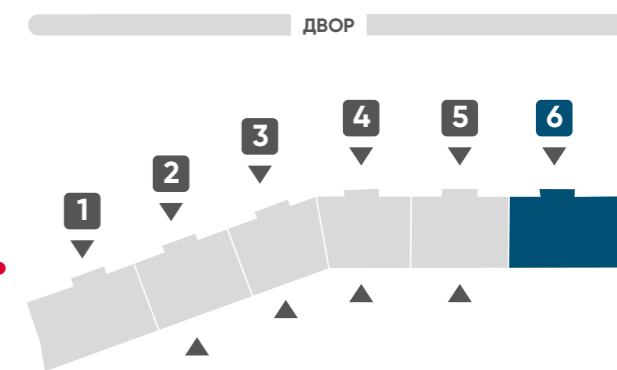

Застройщик ООО «ЛСР. Недвижимость – СЗ». Свидетельство № С-003-78-0109-78-260117 от 26.01.2017 выдано СРО А «Объединение строителей Санкт-Петербурга». Проектная декларация на сайте наш.дом.рф.

МОРСКАЯ НАБЕРЕЖНАЯ SeaView  
ДОМ 1 / ПАРАДНАЯ 6 / ЭТАЖ 13

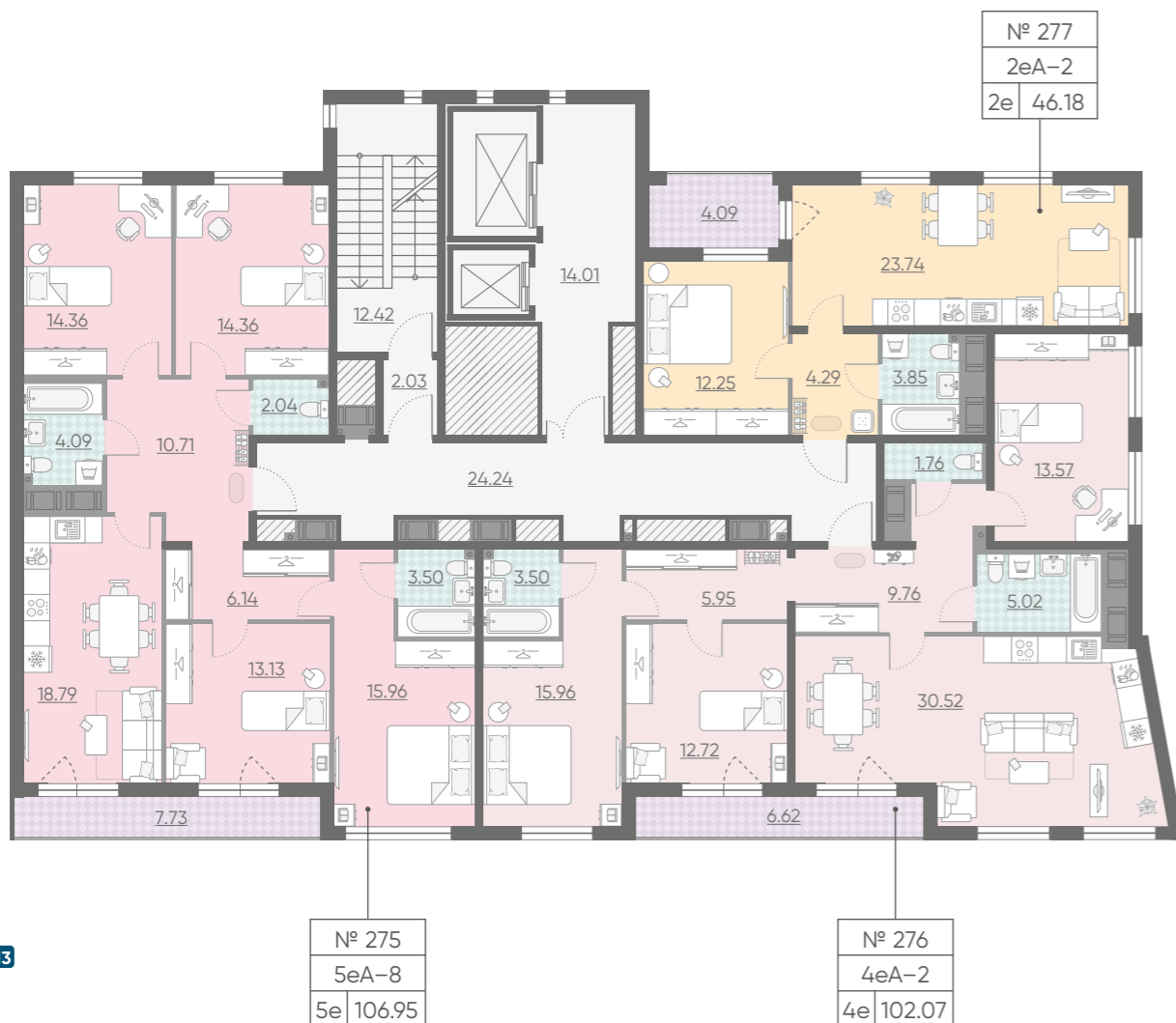

Финский залив



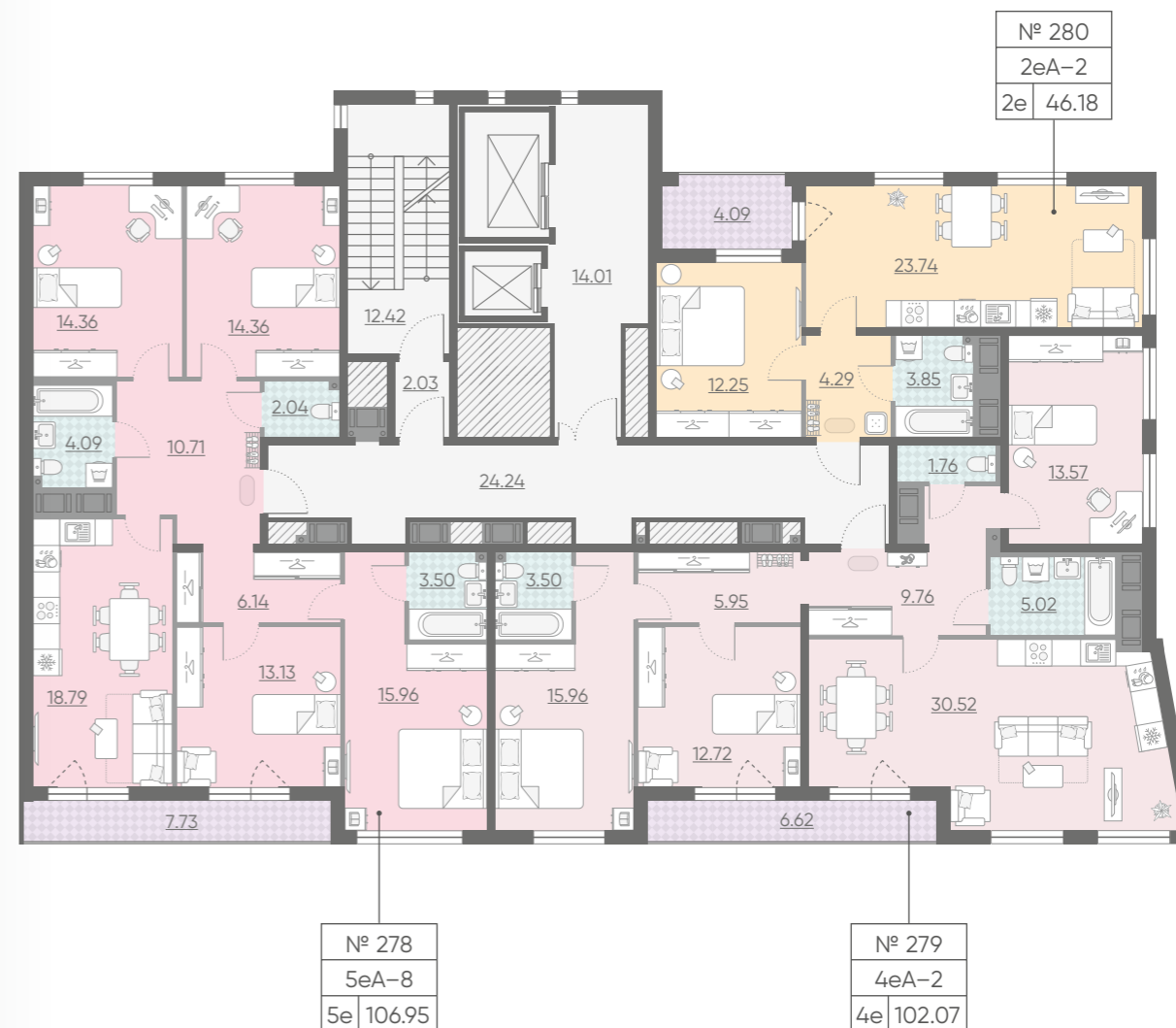

Высота потолков – 2.85 м

МОРСКАЯ НАБЕРЕЖНАЯ SeaView  
ДОМ 1 / ПАРАДНАЯ 6 / ЭТАЖ 14



Финский залив

Высота потолков – 3.5 м

-  2-комнатные квартиры (евро) от 38.03 до 46.18 м<sup>2</sup>
-  3-комнатные квартиры (евро) от 59.43 до 70.65 м<sup>2</sup>
-  4-комнатные квартиры (евро) от 83.88 до 108.78 м<sup>2</sup>
-  5-комнатные квартиры (евро) от 106.95 до 111.97 м<sup>2</sup>

№ 1	номер квартиры
3eA-1	тип квартиры
3e 64.34	общая площадь
	количество комнат

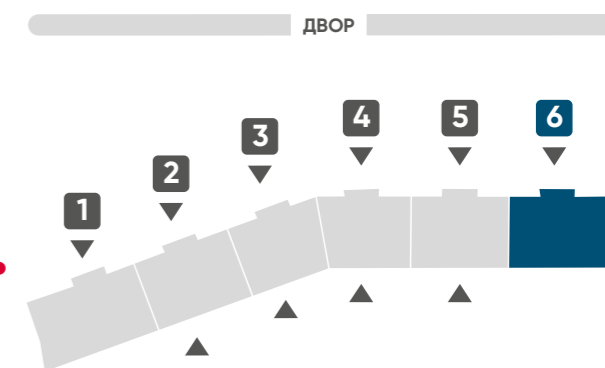

Застройщик ООО «ЛСР. Недвижимость – СЗ». Свидетельство № С-003-78-0109-78-260117 от 26.01.2017 выдано СРО А «Объединение строителей Санкт-Петербурга». Проектная декларация на сайте наш.дом.рф.

## УСЛОВНЫЕ ОБОЗНАЧЕНИЯ МЕБЛИРОВКИ

### Кухня

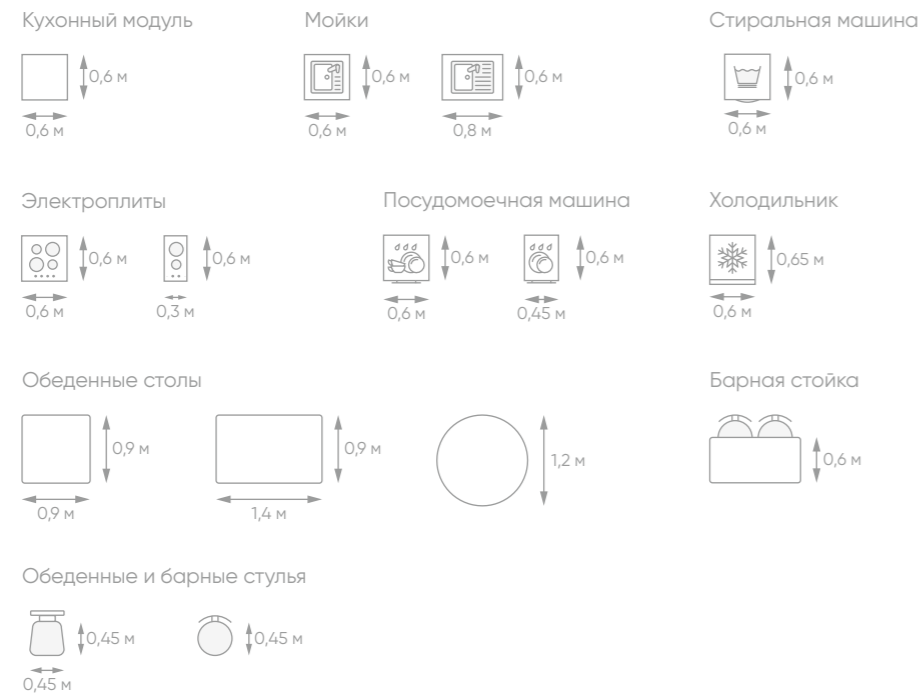

### Санузел



### Прихожая



## УСЛОВНЫЕ ОБОЗНАЧЕНИЯ МЕБЛИРОВКИ

### Спальня

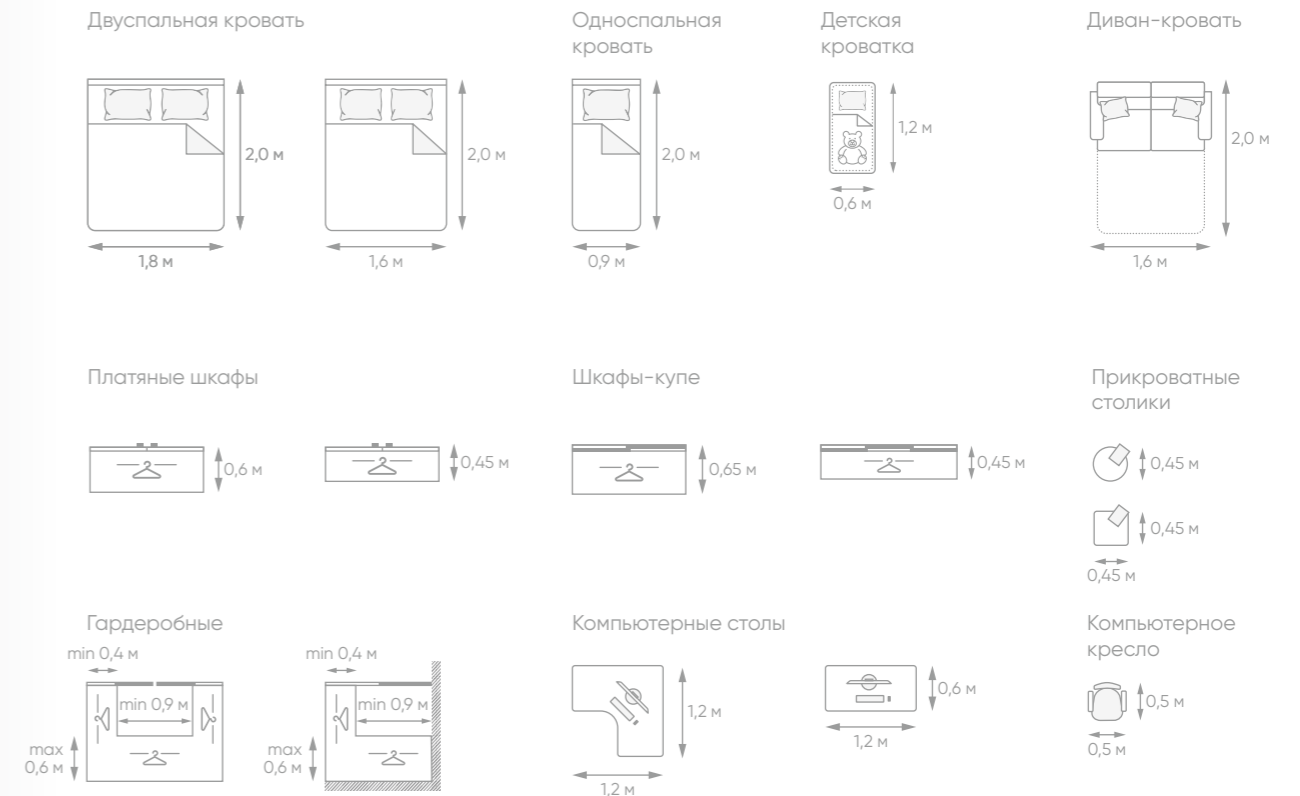

### Гостиная





**В САНКТ-ПЕТЕРБУРГЕ:**

8 (812) 325 01 01

**В ГОРОДАХ РФ:**

8 (800) 325 01 01

**ОФИСЫ ПРОДАЖ  
В САНКТ-ПЕТЕРБУРГЕ:**

Невский пр., д. 68

пр. Чернышевского, д. 18

ул. Коллонтай, д. 5/1

пр. Космонавтов, д. 65/1

Комендантский пр., д. 11

пр. Науки, д. 17/2

**LSR.RU**

Застройщик ООО «ЛСР. Недвижимость – СЗ». Свидетельство № С-003-78-0109-78-260117 от 26.01.2017 выдано СРО А «Объединение строителей Санкт-Петербурга». Проектная декларация на сайте наш.дом.рф. Информация об объекте и его технических характеристиках соответствует проектным данным, которые в процессе строительства могут быть частично изменены. Точную информацию можно получить в отделе продаж, тел. (812) 325 01 01. Не является публичной офертой. Дата выхода буклета – декабрь 2019 г.





LSR.RU